

Contents

PP 工作中心	7
版本	7
版权	7
SAP 联机帮助的惯例	8
简介	9
SAP R/3 系统中的工作中心	9
具有 R/3 应用的集成	9
SAP 工作中心的简介	10
简介	11
工作中心数据	13
标准值	14
工作中心分配	14
默认值	15
公式	15
公式参数	17
公式举例	18
标准公式	19
定期准备公式	20
缓冷炉膛的公式	21
工作中心层次	22
工作中心主数据	23
成本中心	23
作业类型	23

能力数据	25
可用能力	26
参照可用能力	27
标准可用能力	28
可用能力区间	28
班次值	29
班次定义	30
班次顺序	30
显示可用能力	31
累计可用能力	32
能力分配	34
使用工作中心	35
维护工作中心	36
Einf黨rung	37
创建工作中心	37
初始步骤	38
工作中心类别	38
基本数据	39
创建语言相关的短文	39
标准值码	40
效率码	40
默认值	40
控制码	41
标准文本码	42
工作中心中的能力数据	42
能力总览	42

能力需求的分配	43
排产数据	43
排产基础	44
计算执行时间和内部处理的其它类型的公式	44
工序间隔时间	44
维护公式	45
创建公式	46
显示公式	46
测试公式	47
工作中心中的公式常量	47
Verknüpfungen zum Arbeitsplatz	47
分配成本中心	48
分配资格	48
分配位置	49
分配人员	49
技术数据	49
通过复制创建工作中心	50
工作中心更名	51
查找工作中心	51
工作中心分类	51
给予系统分配工作中心	52
检查工作中心	52
冻结工作中心	52
删除工作中心	53
创建工作中心层次	53
分配工作中心	54

层次维护中的分配	54
在工作中心维护中的分配	54
显示层次图	55
层次结构	55
连接工作中心	55
删除工作中心连接	56
显示层次结构	56
限制层次结构显示	56
维护能力	57
创建能力	58
表头数据	59
一般数据	59
可用能力	60
标准可用能力	60
计划细节	61
参照或复制可用能力	61
可用能力区间	62
显示可用能力区间	63
创建可用能力区间	63
复制可用能力区间	65
维护可用能力版本	65
班次	65
能力分配	66
通过复制创建能力	68
显示可用能力	69
累计可用能力	70

重置能力数据	72
附加功能	72
Verwendungen Arbeitsplatz	72
Verwendungen Kapazität	73
替换工作中心	74
在工序中替换工作中心	74
使用菜单替换工作中心	75
定义对象总览	75
维护默认值	76
在任务清单中显示并更改对象	76
定义替换控制	77
替换工作中心	78
显示错误日志	78
报表	79
标准报表	80
显示工作中心清单	80
显示成本中心分配	81
显示工作中心能力	81
显示工作中心层次	82
用户自定义的报表	82
管理工作中心	82
有效期	83
管理数据	83
权限	83
更改文档	84
显示更改文档	84

归档工作中心	85
设置	86
默认工作中心	86
默认能力	86
工作中心中的字段选择	87

PP 工作中心

简介

SAP 工作中心的简介

维护工作中心

维护能力

附加功能

管理工作中心

设置

要了解如何使用“帮助”，按 F1 键。

版本

版权

SAP 联机帮助的惯例

版本

R/3 3.0 版本

1996 年四月

版权

©1996 SAP AG。版权所有，保留一切权利。

没有 SAP AG 的允许，不得对本文档资料或其中任何部分以任何形式借助任何手段进行复制或翻译成任何语言。

SAP AG 对本文档的内容不作任何保证或声明，并且特别否认可能出于特殊目的而暗示的对销售或适应性的保证。SAP AG 不对本文档中可能出现的错误负责。本文档的内容若有更改，恕不另行通知。SAP AG 保留着进行这种修改而不通知他人的权利。SAP AG 也不承担更新本文档信息的义务。

SAP 是 SAP AG 的注册商标。

本文档中涉及的其它产品是其他相应公司的注册或非注册商标。

SAP 联机帮助的惯例

(以下文字的)字体与用途 格式

文本屏幕	表示在屏幕上看到的各种单字和字符(这些包括各种系统信息, 字段名, 屏幕标题, 菜单名称和菜单命令)。
用户输入	用户输入的内容。可以是用户通过键盘在文档中的输入的各种单字和字符。
<可变用户输入>	可变用户输入。这里的尖括号表示以后将用适当的键盘输入来替代这些变量。
所有大写字母	报表名、程序名、业务处理码、表名、ABAP/4语言要素、文件名和目录名。
书目标题	参考的其它相关书目
KEY name	键盘上的各个按键。各种功能键(例如,F2和回车键)通常用这种方法来表示。

图标 用途



例子

表示一个实例。例子可帮助澄清复杂的概念或活动。



注释

表示一个注释。注释可以包含诸如各种特殊考虑或例外情况之类的重要信息。



注意

表示一个注意。注意可以帮助读者避免各种错误, 如导致数据丢失的错误。



表示一个带有概述信息的论题。通常用来标识各章的概述。



表示一个代有操作过程信息的论题。用来标识 R/3 系统中的一步一步操作的过程。



表示一个带有业务处理信息的论题。用来描述商业处理。



表示一个带有概念信息的论题。用来识别为应用本系统所需的各种概念和后台信息, 以达到完成商业处理的目的。

简介

SAP R/3 系统中的工作中心

具有 R/3 应用的集成



SAP R/3 系统中的工作中心

工作中心，与物料单和工艺路线一起组成 SAP 生产计划系统(PP)主数据的主要部分。PP 系统是 R/3 逻辑系统的完全集成部件。

PP 系统的一些接口包括：

- 销售与分销(SD)
- 物料管理(MM)
- 成本控制(CO)
- 项目系统(PS) 和
- 人力计划和发展系统(PD)



具有 R/3 应用的集成

工作中心用于下列对象的工序与活动:

- 工艺路线
- 定额工艺路线
- 参照工序集
- 检验计划
- 维护任务清单
- 标准网络

SAP 是 R/3 系统的高度集成并设计这些对象有相同的结构和功能性。

因为它们具有相同的功能性，所以用通用术语 " 标准任务清单 " 来

介绍它们。你将经常看到 " 任务清单 " 这个缩写形式。

下面这个图表展现了这个概念的概述:

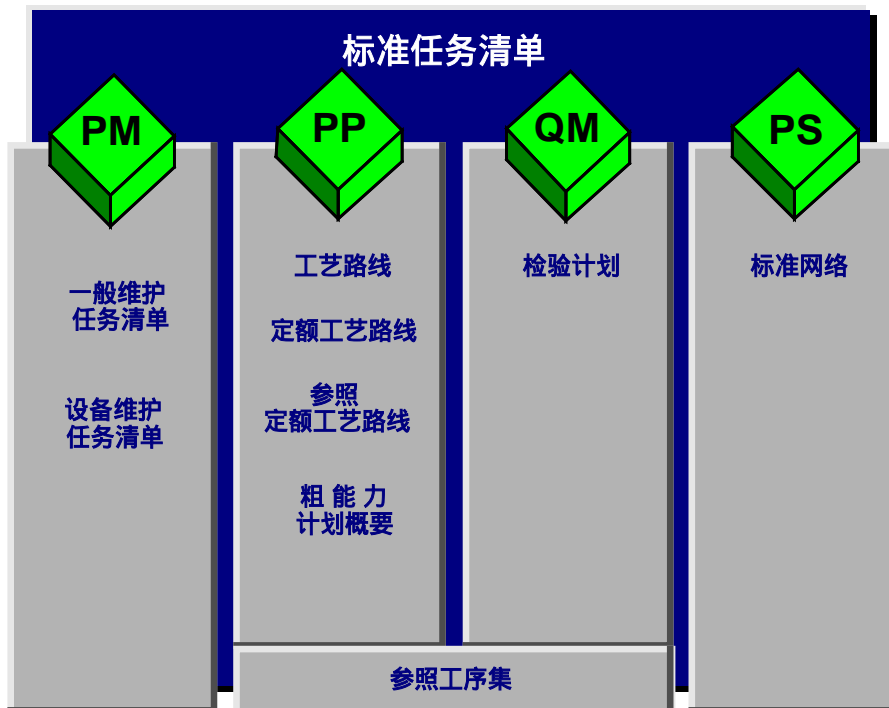

你可以用工作中心来完成任务清单和工作指令中的工序与活动。你可以创建生产的工作指令，质量保证，工厂维护以及工程管理网络。简单理解就是，在工作中心部分中，术语“工序”也包括标准网络中的“活动”。

使用工作中心的维护数据，你可以

- 决定工序中使用哪台机器或哪些人
- 计算工序的成本，能力和日期。

SAP 工作中心的简介

简介

工作中心数据

标准值

工作中心分配

默认值

公式

工作中心层次

工作中心主数据

能力数据

可用能力

显示可用能力

累计可用能力

能力分配

使用工作中心



简介

工作中心是在生产工厂内执行工序和作业的场所。工作中心也可以代表一台机器或一组机器以及一个人或一组人员。

工作中心可以被分成层次结构。SAP把工作中心区分为统计工作中心与生产工作中心。**统计工作中心**仅被用于汇总数据。**生产工作中心**被用于工艺路线中的工序，参照工序集，维护任务清单，检验计划，工作单以及网络中的作业。工作中心包括的用于生产的数据如下：

- 成本控制
- 排产
- 能力计划

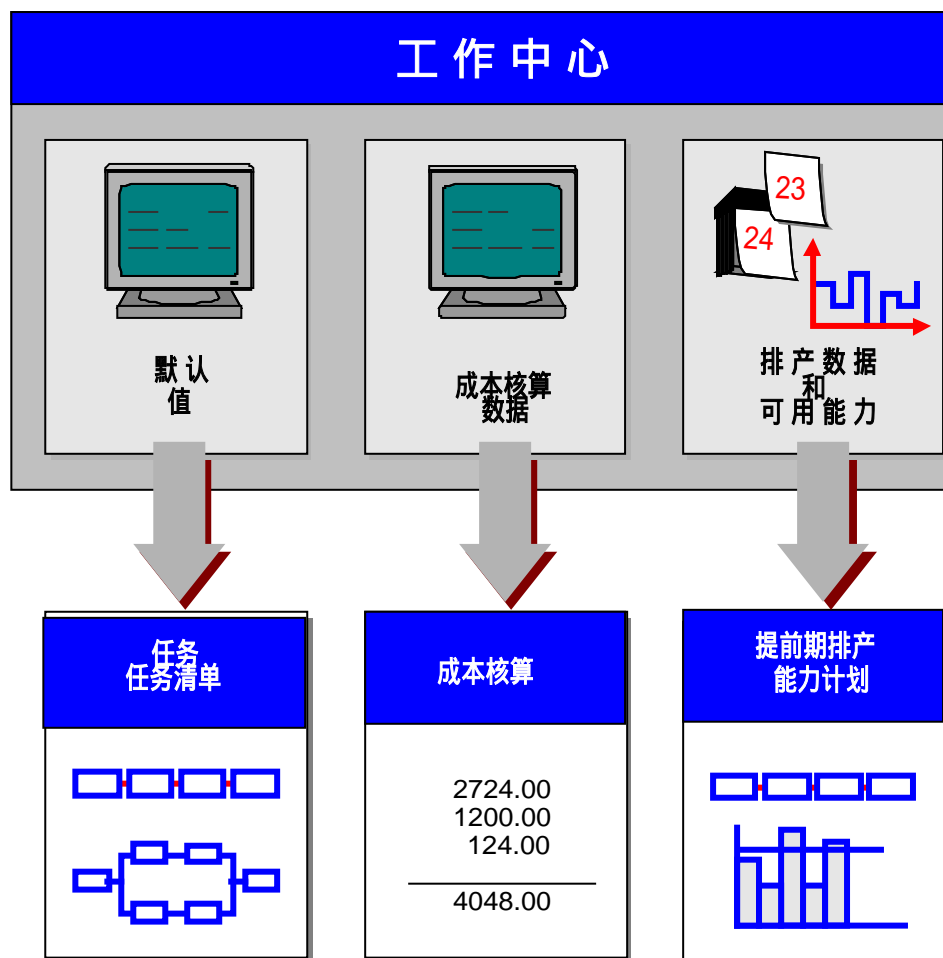

工作中心与标准任务清单的关系

一个标准任务清单包括一系列工步。你必须指定一个工作中心来确定

在哪里或用什么资源来执行工序和作业。

为了简化工序的维护，你可以在工作中心中为它们输入默认值。当工作中心被分配时，这些默认值被传送至工序。

能力与工作中心的关系

能力是完成一项任务的可能性。在 R/3 系统中，能力定义了某个人员及某台机器在某一特定时期内所能服务的范围。几个能力可以被分配给一个工作中心，它们由分类来区别。

工作中心能力，也就是，各种能力类别可以包括：

- 机器能力
- 人力能力
- 加急订单的保留能力
- 发射

- 能量

关于附加信息，参见：

[工作中心数据](#)

[能力数据](#)

[使用工作中心](#)

created with Help to RTF file format converter



工作中心数据

工作中心的数据被应用在下列业务功能中：

- **成本核算**：内部人工成本根据每单位的成品来计算，藉此把成本分配给生成它们的单个对象。

工序通过成本中心和在工作中心中指定的作业类型与成本会计链接。你可以通过在工作中心中定义它们并然后在工序中使用工作中心来使用作业类型的标准值。

内部人力的估价使用为产品成本核算中的这些作业类型所计划的收费率。这些作业类型确定如何在成本核算中计算标准价值。

- **排产**：工序日期由排产来确定。在你执行排产之前，你必须计算与使用工作中心的时间相关的执行时间。

工序中的标准值和数量是计算排产中执行时间的基础。系统使用来自你在工作中心中输入的公式的数据来计算排产中的工序开始和完成日期。

- **能力计划**：在能力计划中，根据订单来计算能力的需求，并把其与

在工作中心里定义的可用的能力相比较。

能力需求通过使用你在工作中心里所输入的公式被计算。工序的标准

值和数量是计算的基础。

你可以通过工作中心层次从下级到上级工作中心来计算可用的能力和能力需求。

关于上面所说的工作中心数据的业务功能的附加信息，参见：

[标准值](#)

[工作中心分配](#)

[默认值](#)

[公式](#)

[工作中心层次](#)

工作中心主数据



标准值

你把一道工序或工序段的计划值指定为标准值。成本, 执行时间和能力需求通过使用**公式**从这些标准值被计算。通常, 准备和加工时间的标准值是被指定的。

在工作中心中, 你可以使用标准值码来指定对一道工序来说哪个标准值是必须的哪个是可选的。你也可以确定一个计量单位来描述这些标准值。



工作中心分配

工作中心分配在 R/3 系统中把工作中心与其他对象互相链接。

你可以把一个工作中心分配给下列对象：

- 成本中心
- 资格
- 职位
- 员工

注释

仅当你使用 SAP 的人力计划和发展系统(PD)时, 员工, 资格和职位到工作中心的分配才能被维护。在版本 3.0 之前使用的, 不能在生产计划和控制中被维护的分配可以被显示并再次被用在人力计划与发展系统(PD)的工作中心维护中。

成本中心

通过使用成本中心, 作业类型被分配给工作中心。你可以通过把工作中心分配给成本中心来计算和估价一道工序的成本。

关于成本中心的更详细信息, 请参看部分 [工作中心主数据](#)。

资格

你可以把资格分配给一个工作中心来建立在该工作中心工作的雇员所需的最低教育程度或技能。

职位

职位是被设立并批准的岗位。你可以给工作中心分配一个职位。

员工

你可以在特定的工作中心给雇员分配工作。



默认值

你可在工作中心维护默认值。默认值是由系统从工作中心获得并自动写入使用该工作中心被处理的工序中的数据。

使用工作中心默认值可简化工序维护。你不须给每个工序输入相同的数据，因为默认值被集中存储在工作中心内。

参照

你可以设置你的系统以使在工作中心中被维护的默认值被用在任务清单中。然而，这意味着这些值不能在任务清单内更改。



公式

公式被用在成本核算，排产和能力计划之中。你可以在 R/3 系统中定义自己的公式。

公式被用于计算：

- 成本
- 生产订单中的执行时间
- 其他类型的内部处理的时间，例如，网络或维护订单和
- 能力需求

成本

用来计算成本的公式允许你计算在工作中心执行的工序的成本。它们确定计算如何被执行。

执行时间

生产订单中一道工序所需的时间在排产中通过使用执行时间公式来计算。一道工序被分成工序段准备，加工和拆卸。

通过给每个工序段分配一个公式，你就可以计算它们的执行时间。一道工序的执行时间是所有工序段的执行时间的总和。

当你输入计算其他类型的内部处理的持续期的公式时，系统将检查结果是否使用量纲“时间”来表示。

其它类型的内部处理的持续期

其他类型内部处理所需的时间长度（持续期），比如网络中的作业或维护订单中的工序，在调度中由一个公式确定。如果你没有输入公式，系统使用在网络中或在维护订单中维护的持续期。

当你输入计算其他类型内部处理的公式时，系统将检查结果是否使用量纲“时间”来表示。

能力需求

可以给每个工作中心能力分配一个公式以计算每个工序段的能力需求，例如准备，加工或拆卸。另外，你可以输入一个公式来计算一个网络中的内部处理的作业或维护订单中的一道工序的能力需求。



注意

如果你没有输入公式，系统将不计算能力需求。

下列图片显示了工作中心，任务清单，和公式的内部关系的总览。



注释

如果你想在一个公式中使用分解，你必须在公式中通过使用一个参数显式地输入它。可能有这种情况，例如，如果批量按排产中的部分批数被分割或如果准备时间与能力计划中的部分批数相乘。

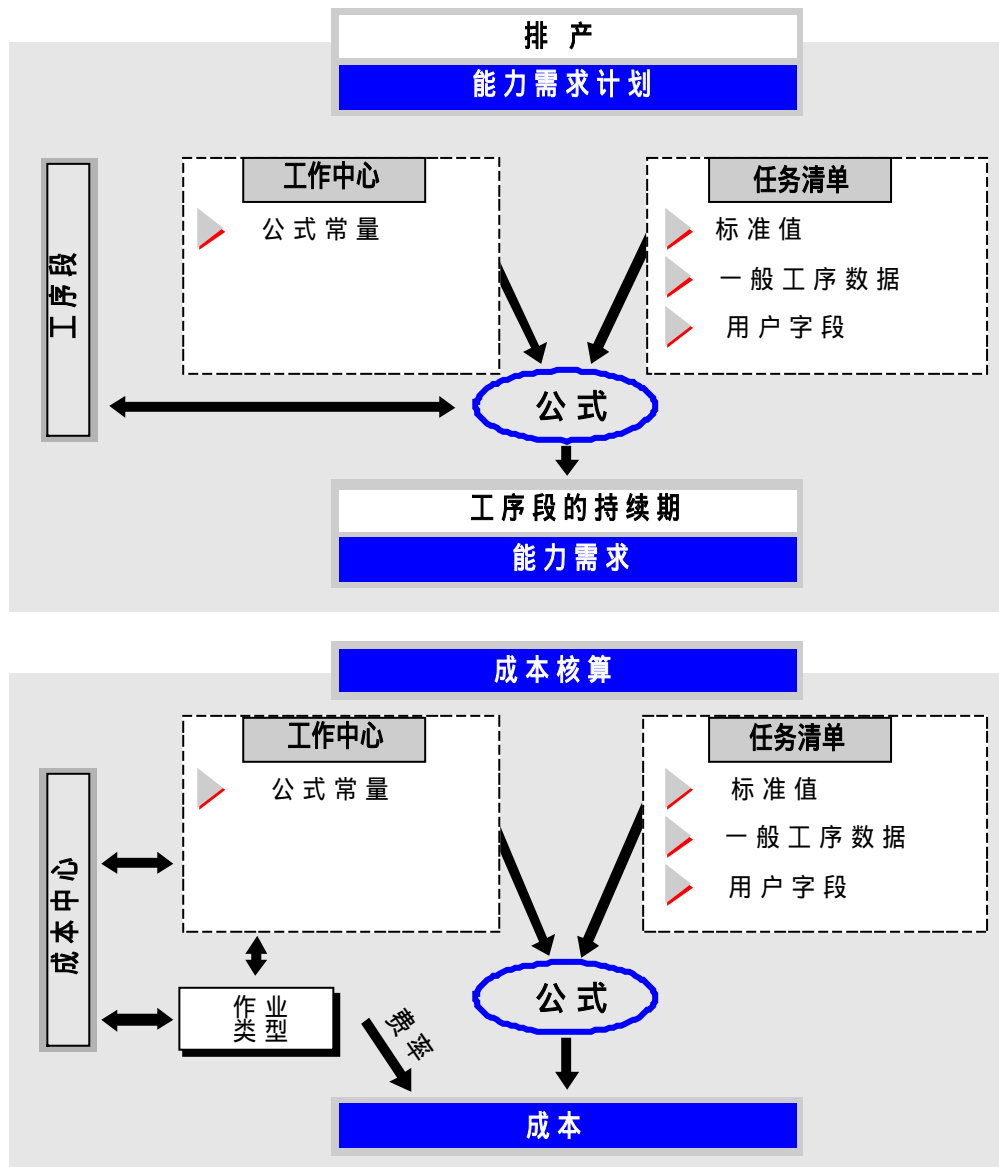

关于其它信息，参见：

[公式参数](#)



公式参数

你可通过**公式码**来确定你要用的公式。公式中包括**参数**。这些参数由**参数ID**来标识。

参数ID确定

- 分配给一个参数的定义和关键字
- 参数的量纲

- 公式中的参数名

您可以根据参数的来源来区分参数。你可在系统定制中为一个参数定义下列来源：

- **标准值：**用标准值码给公式中所用的参数分配标准值。
- **工作中心中的公式常量：**在工作中心给参数分配一个固定值。然后该值就可被用在公式中。
- **一般工序值：**从一般工序数据直接分配一个字段给参数。该字段中的值被用在公式中。典型的字段如下：
 - 批量
 - 基本数量
 - 分解的数目（部分批）
 - 雇员的人数
- **工序的用户自定义字段：**用户自定义字段被分配给工序中的数据字段。该字段中的值被输入公式。
- **生产资源 / 工具分配的值：**在 PRT 分配时一个字段被分配给参数。该字段中的值被输入公式。此值可以是数量或生产资源或工具的使用值。

此值只能被用在生产资源 / 工具维护的公式中。
- **生产资源 / 工具常数：**固定值被分配给 PRT 的主记录中的参数。然后此值被输入公式中。

该参数只能在生产资源 / 工具维护中被用在公式中。

关于附加信息，参见：

[公式举例](#)

公式举例

你可在 R/3 系统中创建自己的公式。计算一道工序执行时间的公式范例被显示在下列主题中：

- 标准公式
- 定期准备公式
- 缓冷工序公式

关于附加信息，参见：

[标准公式](#)

[定期准备公式](#)

[缓冷炉膛的公式](#)

标准公式

一个计算执行时间的标准公式的例子可以是：

$$\text{执行时间} = \text{准备时间} + \text{工序时间} = F1 + F2 = F3$$

你可以以下列方法创建一个公式：

- 使用一个准备(F1)和加工(F2)的单独公式来计算执行时间。
- 使用包括准备和加工(F3)的公式来计算执行时间。

注释

用几个公式计算的优点在于你可在调度中计算精确日期（例如，准备结束）。

参照下列公式码 F1, F2 和 F3 定义的表。

公式码定义

公式码	参数
F1	SET
F2	RUN * LOT / B
F3	SET + RUN * LOT / B

SET: 准备时间

RUN: 加工时间

LOT: 批量

B: 基本数量

下表显示了这些参数的来源。

标准公式中的参数来源

参数 ID	来源
SET	标准值
RUN	标准值
LOT	一般工序值
B	一般工序值

公式 F1 被用在定期准备和缓冷工序的例子中。公式 F1 与其他公式一起用于计算这两个例子的执行时间。但是，也可能设置一个包含所有参数的单个公式（如同标准公式的 F3）。

关于附加信息，参见：

定期准备公式

缓冷炉膛的公式

定期准备公式

在一个用于计算具有多重准备的工序的执行时间的公式中,下列时间必须被考虑:

- 准备时间: 在加工开始之前准备机器所需的时间
- 定期准备时间: 加工批时更改准备所需的时间

计算定期准备的执行时间的公式可以被表示如下:

$$\text{执行时间} = \text{准备} + (\text{加工} + \text{定期准备}) = F1 + F4$$

下列表包含公式码 F1和 F4 的定义。

公式码定义

公式码	参数
F1	SET
F4	$\text{RUN} * \text{LOT} / \text{B} + \text{SET2} * ((\text{LOT} - 1) \text{DIV SI})$

SET:	准备时间
RUN:	加工时间
LOT:	批量
B:	基本数量
SET2:	定期准备时间
DIV:	被 SI 除的结果(总数)
SI:	准备间隔

准备间隔确定在工序中额外准备以何间隔发生,例如,在某些个单位之后。

参照下表查询参数的来源。

定期准备的参数来源

参数 ID	来源
SET2	标准值
SI	标准值或公式常量
SET	标准值

RUN	标准值
LOT	一般工序值
B	一般工序值

关于附加信息，参见：

[缓冷炉膛的公式](#)

created with Help to RTF file format converter

缓冷炉膛的公式

炉膛的容量对缓冷工序执行时间的计算很重要。一批 200 片将被缓冷。如果缓冷时间为 2 个小时并且放准确的 200 片在炉膛中，那么执行时间就是 2 个小时。

但是，如果一批 201 个零部件被缓冷，那么工序的执行时间将翻倍。因为缓冷炉只能容纳 200 个工作片，一批 201 个零件必须分两次送。

计算缓冷工序的执行时间的公式可以被表示如下：

Execution time = Setup + Processing = F1 + F5

执行时间 = 准备 + 加工 = F1 + F5

参照下列公式码 F1 和 F5 定义的表。

公式码定义

公式码	参数
F1	SET
F2	$(VOL_B / B * (LOT - 1) DIV VOL_F + 1) * RUN$

SET: 准备时间

RUN: 缓冷时间

LOT: 批量

B: 基本数量

DIV: 被 VOL_F 除的结果 (总数)

VOL_B: 基本数量的体积 (例如, 零部件的体积)

VOL_F: 缓冷炉的体积

参照下表查询参数来源。

缓冷炉公式的参数来源

参数 ID	来源
VOL_B	标准值
VOL_F	公式常量
SET	标准值
RUN	标准值
LOT	一般工序值
B	一般工序值



工作中心层次

工作中心可被组合为工作中心层次。此层次通过建立上级和下级工作中心来

创建。一个工作中心可同时存在于几个工作中心层次中。

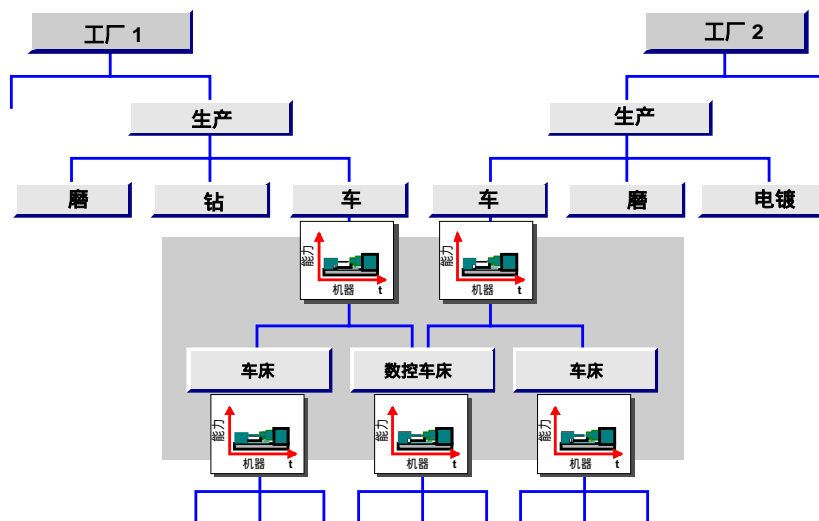

工作中心层次有下列用途：

- 他们可被用来定位工作中心。
- 他们可在能力需求计划期间被用来积累可用能力。

你可从下级工作中心开始积累可用能力直至一个上级工作中心级别以确定此上级工作中心的总可用能力。从一个层次级别开始积累的可用能力被储存在它的上级工作中

心内。



例子

例如，单个车床的可用能力可以被积累到机器中心中。

- 他们被用在能力计划中以积累**能力需求**。
- 当创建任务清单时他们可被用来定位工作中心。
- 他们可以图形形式被显示并被维护。



工作中心主数据

你可以通过给工作中心分配一个成本中心来计算在一个工作中心被执行的工序和作业的成本。

在你可以执行成本核算之前，你必须首先维护下列主数据：

- **成本中心**
- **作业类型**



成本中心

成本中心是一个公司的一部分，根据责任，库位和开票范围被定义。它被分配给一个**成本控制范围**。

不同工厂的工作中心可分配给一个成本中心。在这种情况下，该厂只被分配给一个公司代码。

你可以在一个特定的时间段内把一个工作中心分配给一个成本中心。几个工作中心可被分配给一个成本中心。但是，在一个特定的时间点一个工作中心只能被分配给一个成本中心。

作业类型在成本中心中被计算并被用作工作中心的参照。

关于附加信息，参见：

作业类型



作业类型

成本中心中的不同作业类型可以按类别分类。你在成本控制范围内定义作业类型。

使用由一个固定部分和一个可变部分组成的收费率为每个成本中心和期间估价作业类型。为每个内部作业计算成本的收费率由这些作业类型来确定。

注释

你只能使用对分配给工作中心的成本中心有效的作业类型。

下图显示了成本中心分配,作业类型以及用来计算工序成本的工作中心的一个例子。四种作业类型被分配给成本中心“生产”。每个作业类型使用由固定部分和可变(与工作有关)部分组成的收费率来计算成本。在此例中,一个准备小时价值70美元。

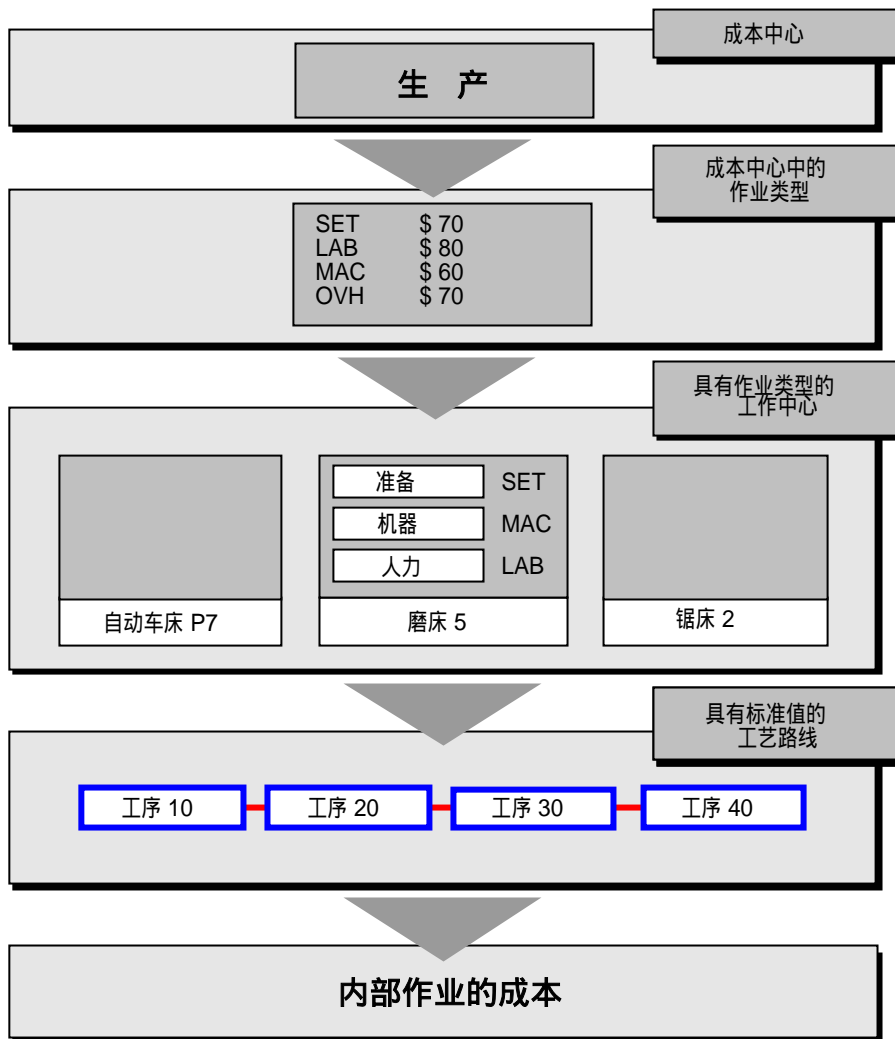

如果一个作业类型被分配给一个工作中心并且该工作中心被用在一道工序中,内部作业的成本通过使用作业类型的标准值被计算。



能力数据

你可以维护一个工作中心的能力或独立于任何工作中心的能力。你可以创建下列能力：

- 工作中心能力
- 共享能力
- 参照能力
- 默认能力

工作中心能力

工作中心能力被分配给一个工作中心。每个工作中心可以有几个工作中心能力，他们可被分为几个类别：

- 机器能力
- 人力能力
- 加急订单的保留能力
- 发射
- 能量消耗

每个能力类别只能被分配给工作中心一次。

你在工作中心中维护工作中心能力。

共享能力

与工作中心能力不同，一个共享能力可以被分配给几个工作中心。例如，当你想让一组员工在几个工作中心内工作时，这是很有用的。

你不能在工作中心内维护共享能力，但可在能力维护中维护。

参照能力

参照能力是只能被参照或被复制的可用能力。使用它可简化新能力的

创建。

你独立于工作中心维护参照能力。

默认能力

默认能力不是一个实际能力，而是能力类别与工厂的组合的一个默认值。当你用相同的类别与工厂的组合创建一个新能力时，这些默认值被自动写入新能力中。

你在系统定制中维护默认能力。

关于附加信息，参见：

可用能力

显示可用能力

累计可用能力

能力分配



可用能力

一个工作中心的操作时间和日可用能力在能力屏幕上被定义。单个工作中心或所有工作中心的可用能力可以被定义。

在工作中心内为每个能力类别单独定义可用能力。你可在可用能力维护时参照不同类别的可用能力。

下图说明如何在 R/3 系统中定义可用能力。在一个特定的工作中心，定义可用能力的起点是工作时数。工作时数由工作开始时间和工作完成时间确定。

因为工作中心的工序只能在工作时内被**加工**，工作时数对于排产中提前期的计算是至关重要的。但是，工作时不能单独用于生产。下列因素可缩短工作时：

- 中断时间
- 技术失常
- 组织问题

实际工作时减去中断时间得到生产性的工作时或**理论的可用工作时数**。**生产性的工作时**通过减去技术的和有计划的停机时间来计算。这些**生产性的工作时**在系统中被称为**操作时间**。

你可在工作中心的能力维护屏幕上记录与技术 and 计划停机时间有关并被作为**能力利用**的时间。通过使用能力利用，你可为每个能力确定在一个班次中能生产的操作时间的百分比。

你可以通过把操作时间与有问题的能力类别的单个能力数相乘来计算工作中心的全部可用能力。

相同能力类别的单个能力的不同版本由**版本号**来标识。有效的版本被用在排产和能力计划中。



注释

当你没有输入可用能力的有效版本时（即使存在可用能力的版本），排产和能力计划将使用标准能力。

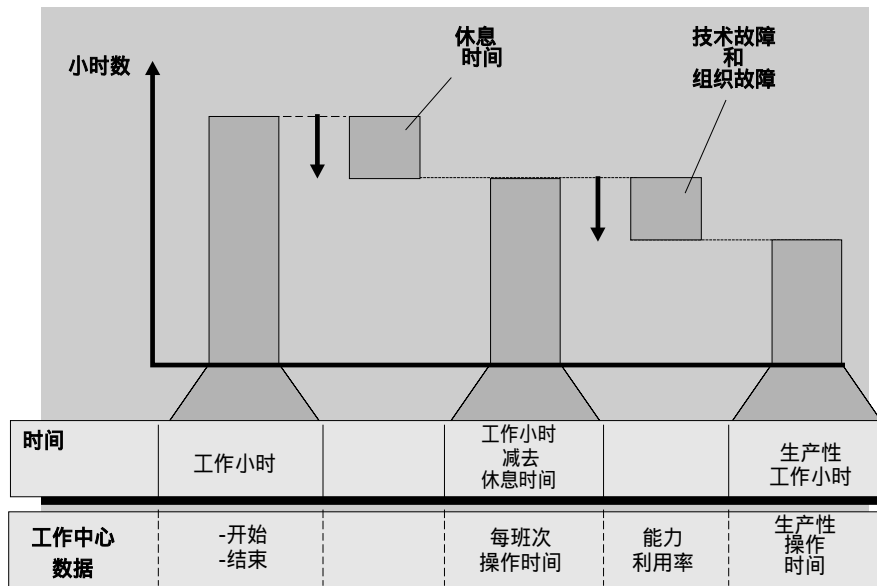

关于附加信息，参见：

[参照可用能力](#)

[标准可用能力](#)

[可用能力区间](#)

[班次值](#)

[班次定义](#)

[班次顺序](#)



参照可用能力

你可以输入一个能力作为参照，可用能力从其复制。这样当创建能力时你需要输入的数据量将减少。

参照可以是一个只被分配给一个工作中心的能力，也可以是一个独立于某个特定工作中心的能力。

当你输入一个新的能力并指定为参照，**标准可用能力**和可用能力的版本被复制作为可用能力并被标记为有效。如果参照中没有有效的版本，你可以在工作中心中从在参照中被维护的所有版本中选择一个。



标准可用能力

你可以在标准可用能力中指定工作开始和完成时间，中断时间以及能力利用。标准可用能力有无限有效期。只要**可用能力区间**还没有被定义，它在每个工作日都有效。

标准可用能力被用来计算工艺路线的综合提前期并且与订单无关。

created with Help to RTF file format converter



可用能力区间

具有有效期的可用能力在 R/3 系统中被称为**可用能力区间**（图 B 中的间隔 2 下面）。被定义的间隔之外的能力被作为标准可用能力的一部分（图 B 中的间隔 1 和 3 下面）。

每个**可用能力区间**都有**周期长度**。周期长度是在一个间隔内重复可用能力之前的时间。当你为可用能力区间输入一个周期长度时，你只须在间隔中为一个周期确定一个班次值。在图 B（下面）中定义了一个 7 天的周期长度。因此，间隔中第八天和第九天的可用能力就相当于第一天和第二天的可用能力。

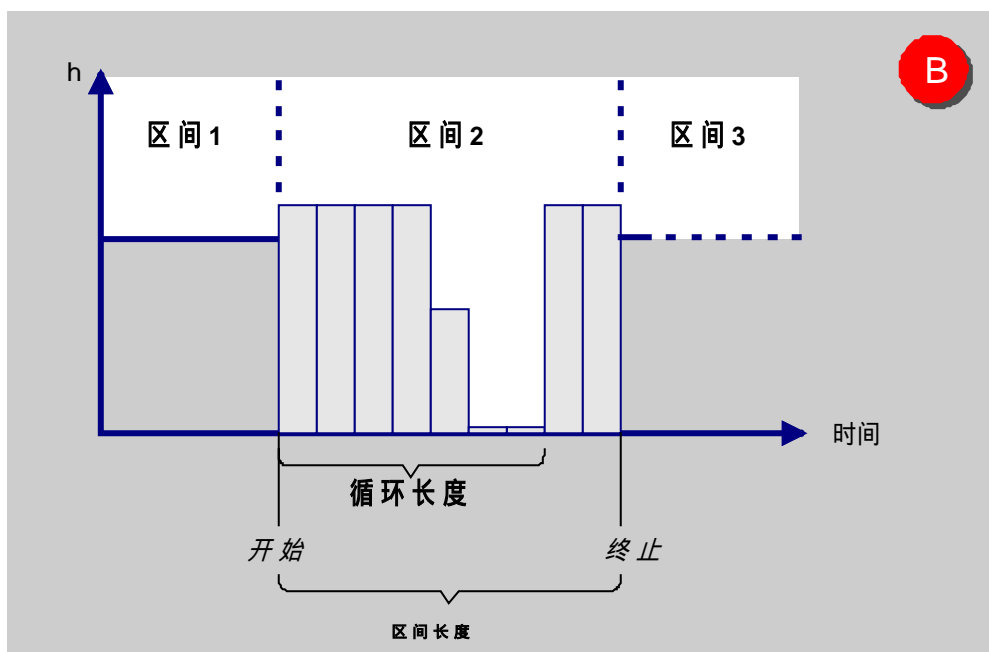

班次值

为了在使用可用能力区间时计算一个班次中的可用能力的总和时，你必须定义班次值。班次值是：

- 能力利用

能力利用是实际使用的能力与理论上可用的能力之间的关系(用百分比表示)。

使用一个班次中的所有单个能力的平均能力利用来计算

- 一个能力类别的可用能力的总和。
 - 一个班次中的单个能力数
 - 操作时间
- 你可在**班次定义**屏幕上输入操作时间。



班次定义

在班次定义中,你为所有工作中心定义班次的开始,完成和中断时间。班次定义简化了对可用能力的调整。例如,如果你更改车间区域中的工作时,你不必更改所有有关的工作中心中的可用能力。你只须更改适当的班次定义,参照班次定义的所有可用能力将自动更改。



班次顺序

以班次顺序为所有工作中心定义某个期间的班次定义的典型连续(参看下图)。当在工作中心中维护可用能力时,你可存取这些预定义的班次顺序。这样在定义可用能力时将大量减少被输入的数据数目。

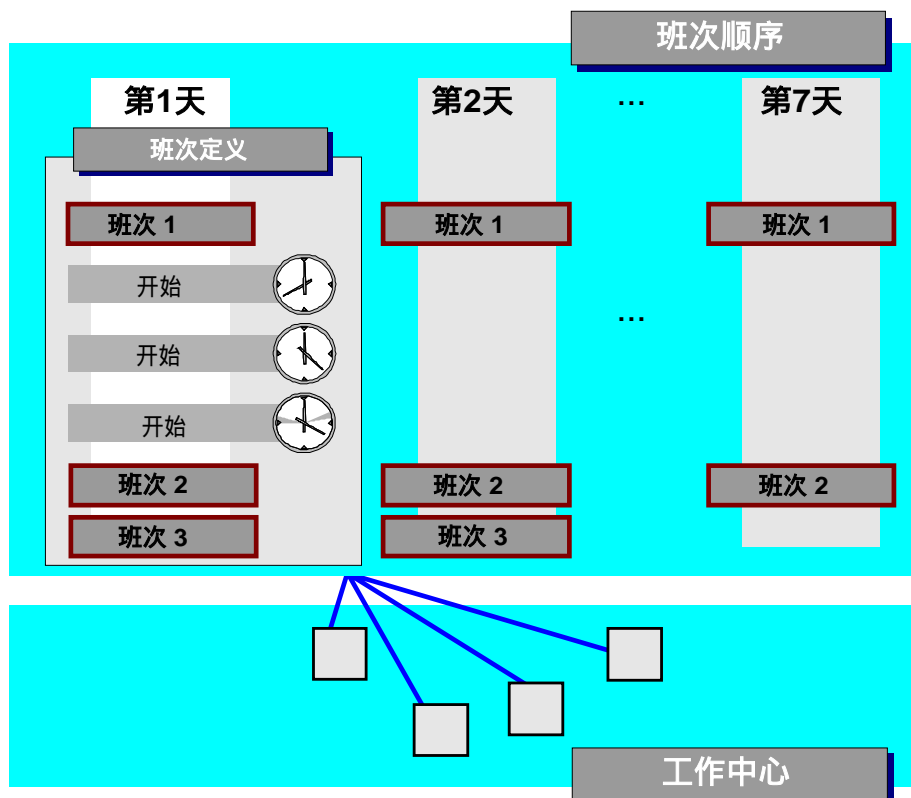

显示可用能力

你可以显示一个工作中心的可用能力：

- 在可用能力概要中
- 在图形中

可用能力概要

可用能力概要是为工作中心维护的可用能力的一个总览。你可以比较可用能力的三个不同版本或能力类别。然后这些不同的可用能力根据他们的有效期和对应的可用能力值被分解到天。

图形

你可以使用 SAP 表示图形来显示不同类别和 / 或不同版本的可用能力,以进行比较。在图形中你会看到在可用能力概要中显示的可用能力的相同能力类别或版本。

你可以通过输入一个周期长度或使用周期模式码来指定显示类型(连续段的数目,周期等)。

关于周期模式码附加信息,请参照 [累计可用能力](#) 中的部分

"静态累计"。



累计可用能力

一个层次中不同工作中心的可用能力可被累计到上级工作中心层次(静态)。

在能力计划中，你可以执行可用能力的动态累计。

静态累计

下级工作中心的可用能力通过使用当前正在维护的工作中心层次被自动累计。如果你想把它用于计划并且你还没有为上级工作中心维护它，累计可用能力是恰当的。

注释

当累计可用能力时只有工作中心能力被考虑在内，因为只有工作中心可被放在层次中。这就是为什么你必须在能力维护中输入一个工作中心和一个层次来累计可用能力。

系统总是累计具有相同能力类别的可用能力。累计的能力类别的可用能力是下级工作中心中具有此类别的可用能力的总和(见下图)。

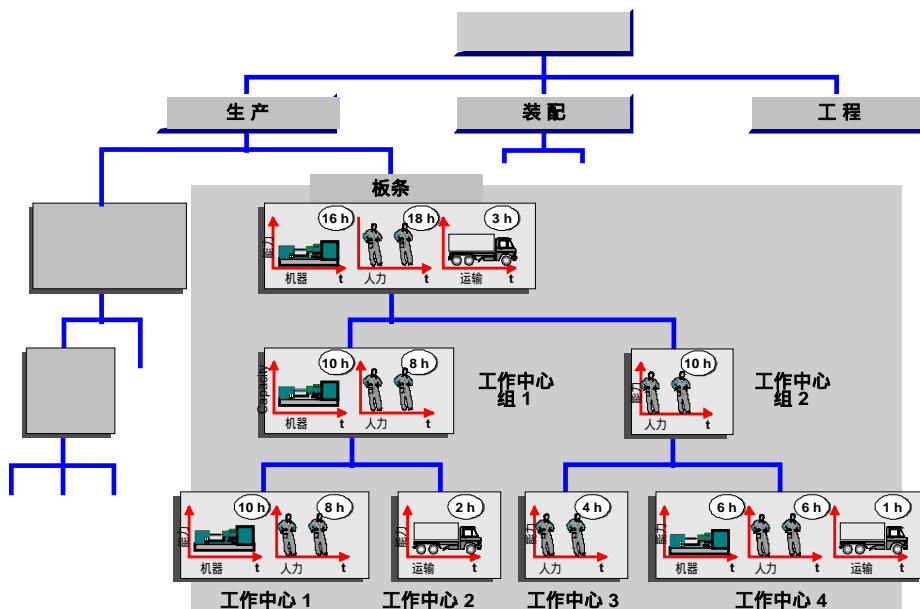

如果工作中心存在于几个层次中，并且你想用不同的层次来累计可用能力，你可以使用可用能力的不同版本来累计可用能力。系统总是把可用能力累计到你正在工作的版本中。

图形模式码

可用能力的累计要用到**周期模式码**。此码定义了一个时间框架和增量。它被用于：

- 累计可用能力并
- 显示图形中的可用能力

一个周期模式码由一些连续的段组成。每个段包括**周期**，其长度由**周期长度**和**周期类型**确定。典型的周期类型包括：

- 日历日
- 工作日
- 星期
- 月
- 年

可用能力每个周期累计一次。在一个周期中，为每个将被累计的可用能力计算一个平均值。然后一个周期的平均可用能力被累计起来。

如果你想知道可用能力累计的更详细情况并想得到可用能力的总览，那么你应该在当前段中使用详细计划并对以后的段使用粗略计划。这种方法的优点在于即使对于一个大时间框架也只有有限数量的周期被累计。

下图显示了使用周期模式码 XYZ 进行的可用能力 A 和 B 的累计。

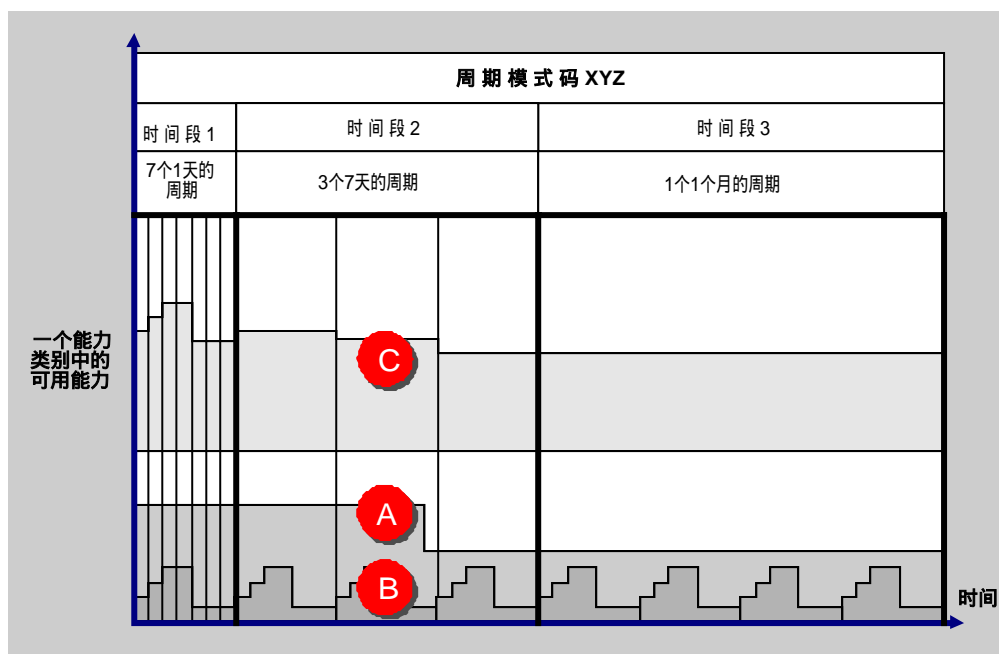

图中，为周期模式码 XYZ 定义了三个段：

- 段 1：

一天七个周期

系统累计周期中每天的可用能力 A 和 B。

- 段 2:
七天三个周期。(这与一周三个周期相同。)
系统每周累计并计算可用能力 A 和 B 的平均值。
- 段 3:
一月一个周期。
系统每月累计并计算可用能力 A 和 B 的平均值。

为每个周期创建一个周期长度为 1 的间隔。用能力 C 来显示累计的可用能力。

注释

当下级工作中心有可用能力被更改时，上级工作中心的累计可用能力不会自动更改。因此，你应该定期累计可用能力。

动态累计

在能力计划中，只有在需要时才使用工作中心层次累计可用能力。

有关动态积累的进一步信息，请手工参考 *PP 能力需求计划*。



能力分配

当你分配能力时，你可在 R/3 系统内创建能力与其他对象之间的关系。

你可把一个能力分配给下列对象：

- 单个能力
- 员工
- 资格
- 职位

注释

仅当你使用 SAP 人力计划与发展系统 (PD) 时，你才能维护人员，资格以及职位到工作中心的分配。

单个能力

你可给能力分配单个能力，这样你就可在能力计划中更详细地计划资源和委托。例如，你可以通过分配单个能力来把能力分

给单个机器。对其来讲，你可以维护可用能力并把能力需求分配给单个能力。

关于单个能力分配的附加信息，参见 [能力分配](#)。

员工

你可以分配雇员以一个特定的能力工作。这些员工必须在人力计划与发展系统(PD)中。

资格

你可给能力分配一个资格来保证有恰当资格的人员被选中以该能力工作。这意味着，你指定必要资格来以某个能力执行工作。你也可以把能力分配给一个需求概要。在这种情况下，资格在需求概要中被指定。

职位

你可以把一个职位分配给一个能力以确定以该能力工作的类型所必需的资格。



使用工作中心

在 R/3 系统中为所有功能域开发单个菜单。你可以从菜单栏中选择任务，功能和报表。另外，你可以通过使用某些功能码或单击按钮来调用编辑功能和总览。

工作中心能力菜单

选择菜单选项 *后勤_生产_主数据_工作中心* 以到达初始工作中心菜单。

在初始工作中心菜单屏幕上，你可见到下列菜单选项：

- **工作中心**：当你选择这个菜单选项时，系统调用工作中心维护屏幕，在该屏幕上你可选择你是否想创建，更改或显示一个工作中心。

根据你选择的选项，系统通过菜单引导你进入相应的工作中心维护屏幕。

其他菜单选项允许你在所有任务清单中在出现处以另一个工作中心替换工作中心。

- **能力**：你可以通过选择能力菜单选项来创建，更改或显示能力。共享能力只能用该菜单选项维护。

分配给一个工作中心的能力(即，不是共享能力的的能力)也可通过使用菜单选项 *工作中心* 来直接创建。

- **层次**：你可以通过选择该菜单选项来创建，更改或显示层次。这是层次中维护工作中心职位的唯一地方。但是，通过

使用菜单选项 *工作中心* 也可以把一个工作中心分配给一个层次。

- **报表**：当你选择该菜单选项时，你会发现系统发送的标准 SAP 报表。另外，你可以
 - 显示任务清单中工作中心和能力的反查使用点清单并把其作为一个共享能力，排产的基础或可用能力参照。
 - 列出并且如果有必要，通过使用更改文档打印对字段的更改。**附加**：当你选择此菜单项时，你可以
 - 创建包含在任务清单中的标准文本并
 - 归档工作中心。

维护工作中心

简介

创建工作中心

初始步骤

基本数据

默认值

工作中心中的能力数据

排产数据

维护公式

工作中心分配

技术数据

通过复制创建工作中心

工作中心更名

查找工作中心

工作中心分类

给子系统分配工作中心

检查工作中心

冻结工作中心

删除工作中心

创建工作中心层次

分配工作中心

显示层次图

层次结构

created with Help to RTF file format converter



简介

你可以用处理类型 **创建**，**更改**和**显示**来维护工作中心。你的权限确定你可以

执行这些功能中的哪一个。

你可以在系统定制中创建一个默认工作中心以为工作中心和工厂的特定组合定义默认值。这将减少创建新工作中心所需的维护时间。有关默认工作中心的进一步的信息，请参考部分 **默认工作中心**。

与人力计划和发展系统(PD)的链接

当工作中心在逻辑上与人力计划和发展系统(PD)进行了有效的链接时,工作中心数据对PD来说是可用的。你可通过工作中心的控制数据在系统定制中激活共享的工作中心。如果与人力计划和发展系统的接口没有被激活,你不能在后勤和PD系统中维护工作中心。你也不能把除了成本中心之外的工作中心分配给对象。

注释

当你在后勤中创建工作中心时,系统自动在人力计划和发展系统中创建一个工作中心。

如果你在人力计划与发展系统中创建一个工作中心时,你可以用显示的对话框来指定该工作中心是否与后勤有关。如果有关,你必须输入工作中心的其他数据,例如工厂和用途。

关于进一步的信息,参见:

[创建工作中心](#)

[通过复制创建工作中心](#)

[工作中心更名](#)

[查找工作中心](#)

[工作中心分类](#)

[检查工作中心](#)

[冻结工作中心](#)

[删除工作中心](#)

[创建工作中心层次](#)

创建工作中心

你可从SAP主菜单通过选择菜单选项 **后勤** _ **生产** _ **主数据** _ **工作中心** 到达工作中心维护屏幕。

关于进一步信息,参见:

[初始步骤](#)

[基本数据](#)

[默认值](#)

工作中的能力数据
排产数据
维护公式
工作中心分配
技术数据

初始步骤

为了创建一个工作中心，执行如下：

1. 从工作中心维护菜单选择菜单选项 *工作中心_创建*。
这将调用工作中心维护的初始屏幕。
2. 输入下列数据：
 - 工作中心所在的工厂
 - 工厂中明确标识工作中心的工作中心码
 - *工作中心类别*
3. 如果有必要，输入一个将被复制的工作中心。关于从工作中心复制的进一步的信息，请参考 *通过复制创建工作中心*。
4. 按 ENTER。这将会调用 *基本数据* 屏幕。

你可通过选择菜单选项 *转向* 然后选择下列一个菜单选项直接调用你想要的屏幕：

- *基本数据*
- *分配*
- *能力*
- *排产*
- *默认值*
- *层次*
- *技术数据*

菜单选项 *分配*，*能力* 和 *层次* 中每个选项都提供附加菜单选项以使你可调用细节屏幕。

注释

如果你正在更改一个工作中心并且与人力计划与发展系统的接口是有效的，你可用通过使用查找串来寻找已经在 PD 系统中存在的工作中心。系统列出所有其描述包含此查找串的工作中心和在 PD 中或在 PD 与后勤中被创建的工作中心。如果工作中心数据已在 PD 中被维护，你可以在后勤中复制它并且如果有必要，加上它。

工作中心类别

工作中心类别控制交互处理，也就是，在工作中心维护时出现的屏幕，他们的顺序以及数据字段。你可以在系统定制中为工作中心指定这些设置。被用来交付软件的默认设置有不同的工作中心类别，如统计工作中心，生产工作中心和维护工作中心。



注意

在排产数据之前确保你维护了能力数据。通常，当你维护排产数据时你需要访问工作中心中现存的能力。

基本数据

存在两种调用基本数据屏幕的方法：

- 当你**创建**一个工作中心时，通过按回车键自动调用基本数据屏幕。
- 你也可通过选择菜单选项 **转向_基本数据** 或按工作中心维护中的对应功能码直接转向基本数据屏幕。

在基本数据屏幕上，你可输入：

- 工作中心的**短文**：你可输入注册语言或其他语言的说明（参见**创建语言相关的短文**）。
- 工作中心的**负责人**
- 工作中心的**位置**
- **用途**：通过用途你可指定工作中心可能被用在哪些任务清单中。
- 一个**标准值码**
- 一个**效率码**
- **倒冲**指示符：如果你要倒冲物料组件（该组件被用在在该工作中心执行的一个订单工序中），你就要设置该指示符。如果设置了该指示符，系统指定在你确认工序时过帐发货。



注释

仅当你已在物料主档的 **MRP2** 屏幕上指定物料组件是否被倒冲是在工作中心中被决定的，工作中心中的**倒冲**指示符才被考虑。如果你在工艺路线或生产订单中设置了**倒冲**标志符，通常组件被倒冲而不管你是否在工作中心内设置了倒冲指示符。

当你创建一个工作中心时，系统在你已在基本数据屏幕上输入所需数据后引导你进入附加屏幕。为此，按下一屏幕的菜单符号。如果你到达其所需输入项字段你不想维护的其它屏幕时，按功能码跳过。然后你到达顺序中将被维护的下一个屏幕。菜单符号下一屏幕，前一屏幕和功能码跳过 只有在你创建或检查一个工作中心时是可用的。



创建语言相关的短文

如果你想以几种语言创建一个短文，在工作中心维护的基本数据屏幕上选择 **附加_短文**。这将调用短文对话框，在此对话框中你可以通过选择新输入项功能码来维护新的输入项。

**注释**

你不能删除原始语言的短文。

标准值码

在工作中心**基本数据**屏幕上，你可以通过一个**标准值码**把一个关键字分配给一道工序中六个标准值的最大者。当你进行该分配时，你必须为每个标准值指定一个量纲（例如，时间或范围）。另外，你可以指定一个输入规则，控制一个标准值是否必须在任务清单中被维护。

如果你已维护了标准值码，当你按 ENTER 时关键字被显示出来。

标准值的计量单位

你可以通过使用**默认值**屏幕上的标准值码来维护标准值的计量单位。

存在两个办法访问**默认值**屏幕：

- 当你**创建**一个工作中心时，通过按菜单符号下一屏幕自动到达**默认值**屏幕。
- 你可通过在工作中心维护中选择菜单选项**转向_默认值**直接转向**默认值**屏幕。

**注释**

你可在**排产**屏幕上维护工作的计量单位和量纲。你输入的值在其它内部处理类型中被用作默认值，例如在标准网络中。

效率码

你可使用效率码来指定雇员的实际产出与理论平均产出的比率。例如，假设一组雇员的效率为**150%**。如果完成工作平均需要一组**1.0**小时（**100%**），系统计算出该组仅用**0.66**小时（**150%**）就可以完成工作。

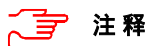
**注释**

一条工艺路线中的标准值假设一个雇员的效率为**100%**。

默认值

你可在工作中为任务清单定义默认值。系统在使用工作中心时把这些默认值分配给工序或子工序。

存在两个方法调用**默认值**屏幕：

- 当你**创建**一个工作中心时，你可通过按下一屏幕菜单符号自动到达**默认值**屏幕。
- 你可通过在工作中心维护中选择菜单选项**转向_默认值**直接到达**默认值**屏幕。

你可以维护的一些默认值包括：

- 工资数据，例如工资类型或工资组
- 在该工作中心工作的雇员适合与否
- 控制码
- 标准文本码

参照默认值

你可以使用参照指示符来指定在任务清单中默认值是否可以被更改。如果该指示符被设置，你不能更改默认值。在这种情况下，你可以在工作中心中集中维护所有任务清单的值。如果在工作中心中不再为一个默认值设置参照指示符，该默认值被用在任务清单中，你又可以在任务清单中更改默认值。

注释

为一个标准文本码设置的参照指示符只参照该码并且不参照它的长文。

created with Help to RTF file format converter

控制码

控制码确定怎么在任务清单或工作订单中处理工序或子工序。在工作中心的系统定制中，你可为控制码设置指示符。比如：

- **排产**：如果你设置了该指示符，系统对一道工序执行排产或确定子工序的最早或最迟日期。如果你未设置该指示符，系统不会对工序或子工序排产(例如，如果工序仅用于文档目的)。在这种情况下，系统自动设置一个零持续期。
- **能力计划**：如果你设置了该指示符，系统为工序或子工序创建能力需求记录。如果你为一个控制码设置了该指示符，你也必须设置**排产**指示符。

注意

仅当你已设置了**能力计划**指示符并维护了对应的公式时系统才创建能力需求。

- **成本核算指示符**：用此指示符指定工序或子工序是否可以被计算成本。
- **确认**：用此指示符来指定工序或子工序是否可以被确认以及如何被确认。
- **工票**：用此指示符来指定为工序或子工序打印工票。
- **打印工序**：用此指示符来指定为工序或子工序打印车间文档。
- **外协加工**：用此指示符来指定工序或子工序由第三方来执行。在这种情况下，在订单创建期间会生成一个请购单。在生产之后在供应商处过帐的收货触发一个对考虑的工序货子工序的确认(稍后下达)。

标准文本码

通过使用标准文本码，你可给经常出现的描述或过程的工序或子工序分配一个以前创建的标准文本码。此标准文本只被用作参照并且你可在需要的时候更改它。

创建标准文本

你可创建标准文本：

- 在**工作中心维护**中：为了维护一个标准文本，执行如下：
 1. 选择菜单项 **后勤 _ 生产 _ 主数据 _ 工作中心** 然后是 **附加 _ 标准文本**。
你到达标准文本初始屏幕。
 2. 输入标准文本的名字并选择处理类型（创建，更改，删除，显示）。
- 在**工艺线路维护**中：为了维护一个标准文本，执行如下：
 1. 选择菜单项 **后勤 _ 生产 _ 主数据 _ 工艺路线** 然后是 **附加 _ 标准文本**。
你到达标准文本初始屏幕。
 2. 输入标准文本的名字并选择处理类型（创建，更改，删除，显示）。

工作中的能力数据

如果工作中心类别允许你维护能力数据，你可在维护一个工作中心时直接维护和分配工作中心能力。

能力总览屏幕是工作中心能力维护的起点。存在两个调用**能力总览**屏幕的

方法：

- 当你通过按下一屏幕菜单符号**创建**一个工作中心时，**能力总览**屏幕被显示。
- 你在**工作中心维护**中通过选择**转向 _ 能力 _ 总览**可直接转向此屏幕。

关于其他信息请参考 **能力总览**。

能力总览

在**能力总览**屏幕上，你可以把具有不同类别的能力分配给工作中心。工作中心能力类别的例子如下：

- 机器能力
- 人力能力
- 加急订单的保留能力
- 能量需求

如果你要输入几个具有不同能力类别的能力，在**能力总览**屏幕上单击**新输入项**。

你可维护下列数据：

- 标识能力的**数据**（这包括**能力类别**和**共享能力码**）。如果你**没有**为能力输入码，它将只被分配给当前你正在维护的工作中心。

如果你为能力输入了码，它将成为被几个工作中心使用的共享能力。在你可以把它分配给工作中心之前必须存在一个共享能力。

- 一个或多个工序段的能力负荷计算公式：准备，处理或拆卸。
- 其他内部处理类型的能力负荷的计算公式存在于网络和维护订单中。

注释

如果你想在排产中考虑可用能力，你必须把量纲“时间”分配给它们。

- 在工序段准备，处理和拆卸中的能力需求分配或在其他类型的内部处理中的能力需求分配。（请参照 [能力需求的分配](#)）。

从 [能力总览](#) 屏幕，你可访问能力细节屏幕。选择菜单项 [转向](#) [能力](#) 然后是恰当的 [细节](#) 屏幕：

- [表头](#)
- [可用能力区间](#)
- [可用能力概要](#)

你可通过使用菜单项 [转向](#) 调用每一屏幕的其他 [细节](#) 屏幕。中能力 [细节](#) 屏幕的维护与使用菜单项 [能力](#) 来维护是相同的。关于维护 [细节](#) 屏幕的有关信息请参考 [维护能力](#)。

创建共享能力

为了给工作中心分配一个共享能力，你必须已经在系统中维护了共享能力 为此，选择菜单项 [后勤](#) [生产](#) [主数据](#) [工作中心](#) 随后是 [能力](#) 以及对应的处理类型。

能力需求的分配

超过工序长度的能力需求的分配实际上取决于能力类别。例如，准备人员在工序的开始在人力类别中创建能力需求，机器操作员每四小时检查一次处理，并在同一类别内创建其他能力需求。另一方面，在相同的时间段中，不同类别“机器”的能力需求被平均分配。分配能力需求的不同方法是通过使用能力计划中的 [分配码](#) 控制的。在 [能力总览](#) 屏幕中，你可维护下列分配码：

- 根据工序段准备，处理，和拆卸指定能力需求分配的一个码，例如，在生产订单中。
- 为内部处理的其他类型指定能力需求分配的一个码，例如，在网络或维护订单中。

其他有关能力需求分配的信息请参考 [PP 能力需求计划](#)。

排产数据

在工作中心中，你可为提前期排产输入所用的数据。存在两种调用 [排产数据](#) 屏幕的方法：

- 当你 [创建](#) 一个工作中心时，你通过按下一屏幕菜单符号自动到达 [排产](#) 屏幕。

- 你可通过选择菜单项 *转向* _ *排产* 直接转向工作中心中的这个屏幕。
- 排产* 屏幕上的数据可以被分解如下：
- *排产基础*
 - *执行时间*
 - *工序间隔时间*
 - 工作的量纲和计量单位

排产基础

系统确定当维护每个工作中心时在以你输入的能力类别和能力为基础进行的排产中使用什么可用能力。这个能力可以是未被分配给一个特定工作中心的能力（例如，共享能力），以及工作中心能力。能力的操作时间被用来计算工序执行时间，例如，在生产订单中，或计算内部处理的其他类型所需的时间，例如网络和维护订单。

注释

被用于排产的可用能力必须具有量纲“时间”。

计算执行时间和内部处理的其他类型的公式

工作中心的工序执行时间由三段组成：

- 准备
- 处理
- 拆卸

你可在 *排产* 屏幕中输入公式来计算生产订单或内部处理的其他类型所需的执行时间，例如在维护订单或网络中。

当输入公式以计算执行时间时，注意下列几点：

- 如果你想用公式来反映分解，你必须给公式输入部分批的实际数量作为参数。
- 如果你没有输入公式来计算上述三个工序段之一的执行时间，系统把每个段的持续期设置为零，并因此不被包括在提前期计算中。
- 如果你没有输入一个计算内部处理的其他类型的持续期的公式，系统自动使用你为网络中的作业所输入的持续期，或维护订单中的工序。

关于公式的其它信息，参见 [公式](#) 和 [维护公式](#) 。

工序间隔时间

工序间隔时间是指工作片离开一个工作中心到下一工作中心的工序起点的时间间隔。工序间隔时间由 **移动时间** 和 **排队时间** 组成。排

队时间是工作片在工作中心等待被处理的时间。

在工作中心的 **排产** 屏幕上，你可以定义：

- **地点组**：**移动时间**通过使用移动时间矩阵计算。物理上靠近的工作中心可组成一个**地点组**。每次从一个地点组移动到另一地点组，你可把一个计划值存储在移动时间矩阵中。当计算从一个工作中心到另一个工作中心的移动时间时，地点组削减与提前期排产有关的数据的数量。
- **标准排队时间**：一个工作片在工作中心等待被处理的时间。
- **最小排队时间**：工作片在工作中心等待被处理的最短排队时间。如果要减少排产的排队时间，最小排队时间将取代标准排队时间。

注释

如果没有为工序或作业维护排队时间，工作中心中的排队时间只被用在排产中。

created with Help to RTF file format converter

维护公式

工作中心中的公式被用来计算：

- 内部处理的其他类型的工序执行时间或持续期
- 能力需求
- 成本

下面的主题描述了如何访问你可输入计算执行时间，能力需求和成本的公式的屏幕。

内部处理的其它类型的执行时间和持续期

在工作中心的 **排产** 屏幕上，你给一个工艺路线的单个工序段分配计算执行时间的公式。在此你也可给网络和维护订单中的单个作业分配一个计算执行时间的公式。存在两种到达 **排产** 屏幕的方法：

- 当你**创建**一个工作中心时，你通过按下一屏幕菜单符号自动到达 **排产** 屏幕。
- 你可以通过在工作中心维护中选择菜单项**转向** _ **排产** 直接转向该屏幕。

关于计算执行时间的公式的例子，请参考 [公式举例](#)。

能力需求

你给工作中心维护中的单个工序段分配计算能力需求的公式。这在 **能力总览** 屏幕上被执行。

到达此屏幕有两种方法：

- 当你**创建**一个工作中心时，你通过按下一屏幕菜单符号自动到达 **能力总览** 屏幕。
- 你可通过在工作中心维护中选择菜单项**转向** _ **能力** 直接到达这个屏幕。

成本

计算内部成本的公式被分配给工作中心中的作业类型。这在 **成本中心分配** 屏幕上被执行。到达此屏幕有两种方法：

- 当你**创建**一个工作中心时，你通过按下一屏幕菜单符号或功能码跳过自动到达**成本中心分配**屏幕。
- 你可通过在工作中心维护中选择菜单项**转向 _ 分配 _ 成本中心**直接转向该屏幕。

关于其他信息，请参考：

[创建公式](#)

[显示公式](#)

[测试公式](#)

[工作中心中的公式常量](#)

创建公式

你可在系统定制中创建新的公式，例如，在工作中心的系统定制中。你可以用一个指示符来指定公式的用途。一个公式可被用在下列区域：

- 排产
- 成本核算
- 计算能力需求
- 计算生产资源 / 工具需求



注释

在你使用公式之前，你必须首先在系统定制中定义公式的参数。

当创建一个公式时，请注意下面几点：

- 一个公式的最大长度为三行。
- 下列和运算函数是有效的：
 - 基本运算，例如 +, -, * 和 /
 - 三角函数 SIN 和 COS
 - 使用 DIV 或 MOD 的带余数的整数除法
 - 用 SORT 计算平方根
 - 指数函数 EXP
 - 自然对数 LOG
- 运算体与运算符之间至少有一个空格。表达式在函数后的圆括号中，例如，SIN(A)。
- ABAP 语言元素 COMPUTE 被用于公式（请参看 ABAP 编辑器中的 HELP COMPUTE）。
- 计量单位被自动转换并且不须被公式包括。

如果你没有创建新公式的权限，并且你想使用系统没有提供的公式，请通知你的系统管理员。



显示公式

在**排产**，**能力总览**和**成本中心分配**屏幕上，你可以显示你已输入的用来计算内部处理的其它类型的工序执行时间和持续期的公式，以及能力需求和成本。把光标置于公式上并选择菜单项**附加 _ 公式 _ 显示 ...**

你也可以在 *排产* 屏幕上通过单击菜单项 *信息* 把公式显示在有问题的公式之后。

另外，你可在 *能力总览* 屏幕上通过使用功能码公式来显示公式。



测试公式

如果你想 在 *排产*，*能力总览* 或 *成本中心分配* 屏幕上测试 被维护的公式，执行如下：

1. 把光标置于一个公式上并选择菜单项 *附加 _ 公式 _ 测试 ...*

你到达可输入测试数据的对话框 *测试公式*。

2. 输入一般工序数据（例如，工序数量），标准值，和内部处理的其它类型的值（例如，正常的持续期和工作）。如果公式中包含用户自定义的字段，你可输入一个码为用户自定义字段指定关键字。另外，你可维护与公式有关的用户自定义字段。

3. 请按功能码计算 ...
系统显示计算结果。

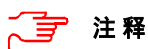

注释

你必须经常给正常的持续期和工作输入一个单位，即使你不想计算内部处理的其他类型的持续期。

工作中的公式常量

如果一个参数在一个或多个公式中使用，你可在工作中心内给其分配一个固定值。你可以通过选择菜单项 *附加 _ 公式 _ 公式常量* 在 *排产*，*能力总览*，或 *成本中心分配* 屏幕中的任一个屏幕给参数分配一个固定值。出现一个对话框，你可在其中把值和单位分配给参数，参数最多为六个。

你可以通过使用一个公式常量来定义的一个参数的例子是工作中心“缓冷炉膛”中的容量。

工作中心分配

你可在 R/3 系统中给其他对象分配工作中心。除了例外成本中心分配以外，仅当存在与人力计划和发展系统的有效链接时，你才能进行分配。

如果你已经进行了一次或多次分配，你可通过选择菜单项 *转向 _ 分配 _ 总览* 来调用分配总览。

你可把一个工作中心分配给下列对象：

- 一个成本中心（参见 *分配成本中心*）
- 资格（参见 *分配资格*）
- 位置（参见 *分配位置*）
- 员工（参见 *分配人员*）



分配成本中心

你可在 *成本中心分配* 屏幕上给成本中心分配一个工作中心。存在两种调用该屏幕的方法：

- 当你 **创建** 一个工作中心时，你通过按下一屏幕菜单符号或功能码跳过自动到达 *成本中心分配* 屏幕。
- 在工作中心维护中，你可以通过选择菜单项 *转向 _ 分配 _ 成本中心* 直接转向此屏幕。

你可维护下列数据：

在 **有效性** 部分中，你确定给成本中心的工作中心分配的有效期。为了计算作业的成本，输入已被分配作业类型的 **成本中心**。该成本中心必须在成本控制范围内被定义。成本控制范围由工厂指定。

注释

注意你想把一个工作中心分配给其的成本中心必须存在于系统中。

如果你想把工作中心以不同的有效期分配给不同的成本中心，覆盖旧的有效期并输入新的成本中心。但是，工作中心在一个时间只能被分配给一个成本中心。

为了计算标准值的成本，把 **作业类型** 分配给恰当的成本中心。如果相关，输入用于计算内部处理的其他类型的作业类型，例如网络或维护订单。为了计算这些成本，在其它公式下输入对应的公式。



分配资格

你可在 *资格分配* 屏幕上给工作中心分配资格。调用该屏幕有两种方法：

- 当你 **创建** 一个工作中心时，你通过按下一屏幕菜单符号或功能码跳过自动到达 *资格分配* 屏幕。
- 在工作中心维护中，你通过选择菜单项 *转向 _ 分配 _ 资格* 直接到达 *资格分配* 屏幕。

在 *资格分配* 屏幕上，你可用两种对象类型来定义资格需求：

- 资格
- 需求概要

根据你所选择的对象类型，输入 **资格** 或 **需求概要**。

为所输入的对象类型维护下列数据：

- 一个与其它资格有关的对象类型的优先级。
- 定义一个员工必须达到一个特定资格的 **熟练程度**
- 雇员在该工作中心工作的 **经验**（以年计）

这里的输入项被用在能力计划中以创建一个所谓的 **命中清单**。根据由工作中心，能力和工序中的资格需求组成的整个需求概要，命中清单显示被分配给工作中心和能力类别的人员的适应程度。



分配位置

你可在 *位置分配* 屏幕上给工作中心分配位置。调用此屏幕有两种方法:

- 当你 **创建** 一个工作中心时, 你通过按下一屏幕菜单符号或功能码跳过自动到达 *位置分配* 屏幕。
- 在工作中心维护中, 你可以通过选择菜单项 *转向 _ 分配 _ 位置* 直接转向 *位置分配* 屏幕。

输入想要的位置并确定该位置被分配给工作中心的时间间隔。



注释

通过把一个位置分配给一个工作中心, 你也间接给工作中心分配该位置的人员。

created with Help to RTF file format converter



分配人员

你可在 *人员分配* 屏幕中给工作中心分配人员。调用此屏幕有两种方法:

- 当你 **创建** 一个工作中心时, 你通过按下一屏幕菜单符号或功能码跳过自动到达 *人员分配* 屏幕。
- 在工作中心维护中, 你可以通过选择菜单项 *转向 _ 分配 _ 人员* 直接转向 *人员分配* 屏幕。

输入雇员的职工号。在 *人员分配* 屏幕的有效性部分, 你确定该雇员被分配给工作中心的时间间隔。

技术数据

在工作中心中, 你可以输入将在计算机辅助设计 (CAPP) 中用来计算标准值的数据。这些数据包括:

- 技术数据
- 附加值和取整类别
- 工艺

访问具有技术数据的屏幕有两种方法:

- 当你 **创建** 一个工作中心时, 你通过按下一屏幕菜单符号或功能码跳过自动到达 *技术数据* 屏幕。
- 在工作中心维护中, 你可以通过选择菜单项 *转向 _ 技术数据* 直接转向该屏幕。

在 *技术数据* 屏幕上, 你可输入除技术数据之外, 用于附加值和取整类别的码。系统也显示已被分配给工作中心的工序数。

技术数据

技术数据包括机器类型, 排序串和 CAPP 计划员组。你可以:

- 使用 **机器类型** 把具有相同技术数据的工作中心组合在一起。
- 使用 **排序串** 和匹配码来组合并查找公式, 方法和工艺。

- 使用 **CAPP 计划员组** 来指定维护 CAPP 元素和技术数据的人员或负责人。

附加值和取整类别

取整和附加值码允许你确定如何处理由 CAPP 计算的值。例如，你可以指定这些值是否应该根据一些附加值而增加并且你想怎么做。你也可控制标准值在附加值应用之前或之后被取整。以这种方法计算的值被复制到工艺路线中。

分配工艺

你可在 *工艺分配* 屏幕上把工艺分配给工作中心。为了访问该屏幕，在 *技术数据* 屏幕上选择 *附加_工艺分配*。输入你想分配给工作中心的工艺。如果你为分配的工艺维护标准指示符，当你用自动选择功能计算标准值时，该工艺将被自动选择。

注释

为了执行 CAPP 标准值计算，至少要把一个工艺分配给工作中心。

其他关于标准值计算的信息，请参考 *使用 CAPP 的 PP 标准值计算*。

通过复制创建工作中心

你可通过复制已存在的工作中心来创建新的工作中心。被复制的工作中心的数据在新的工作中心内被复制，然后你可在新工作中心更改它。

你可复制工作中心

- 当创建新的工作中心时在初始屏幕上
- 当创建或更改工作中心时在后继屏幕中的任一个屏幕上

在初始屏幕上复制

你可以通过维护 *工厂* 和 *参照工作中心* 字段来指定将在初始屏幕上被复制的工作中心。

系统建议从工作中心复制数据。你可选择所有或部分数据。

在其它屏幕上复制

为了在其他屏幕中的任何一个屏幕上复制工作中心，选择菜单项 *编辑_复制自*。

只有对于当前屏幕有效的数据被显示。例如，如果你在 *默认值* 屏幕，只有默认值被建议从工作中心复制。你可更改这些数据。

注意

任何现存的数据将被从工作中心复制来的数据覆盖。



工作中心更名

你可在工作中心维护中用工艺类型**更改**给工作中心改名。使用直接更名功能，不须通过用另一名字代替工作中心的名字来更名。为了给工作中心更名，执行如下：

1. 在工作中心菜单上，选择菜单项**工作中心 _ 更改**。输入工厂和你想更改的工作中心的名字。
2. 选择菜单项**工作中心 _ 名**。你到达对话框**新名字**。
3. 输入工作中心的新名字。按菜单符号下一屏幕。这样将调用**基本数据**屏幕。
4. 如果你不想维护其他数据，保存工作中心。

注释

当更改工作中心时，你可在单个屏幕上更改工作中心的名字。

一旦你保存了工作中心，在所有使用工作中心的应用中新名字或新的工作中心码被自动更改。



查找工作中心

如果你想维护应该工作中心并且你不知道它的确切名字或码，你可用匹配码来查找它。

你可通过使用匹配码根据下列标准来查找工作中心：

- 工作中心类别
- 类
- 工作中心名字
- 技术数据
- 负责人

为了查找一个工作中心，执行如下：

1. 单击箭头或选择功能码**F4**来使用匹配码。
2. 通过把光标置于条目时并按**选择**来选择你想用来查找工作中心的查找标准（例如，负责人或工作中心的名字）。如果你不想在**第一个**数据字段输入，按**继续**即可。

通常你也可输入查找标准。例如，如果你想查找一个**drill**你可在字段**工作中心**中输入“**dri***”。

3. 输入查找标准。

你得到与你的查找标准相匹配的所有工作中心的清单。在此清单中你可选择要维护的工作中心。

关于其它信息，参见 [工作中心分类](#)。



工作中心分类

为了能用类系统来查找一个工作中心，你必须首先把工作中心分配给一个类。这个类必须是已经在分类系统中定义好的以使你进

行此分配。

你可以给一个类分配特定的特性，此特性对该类的所有工作中心都有效（例如，某个位置或量纲比如长度或高度）。

创建一个类

为了创建一个类，选择菜单项 *后勤_通用功能_分类和类别_创建*，其他信息请参考 **CA 分类指南**。

把工作中心分配给一个类

你可在工作中心维护和分类中把一个工作中心分配给一个类。关于其他信息请参考 **CA 分类指南**。

为了在工作中心维护中把工作中心分配给类，执行如下：

1. 当创建或更改一个工作中心时，选择 *基本数据* 屏幕上的菜单项 *附加_分类*。
这将会调用 *分类* 屏幕。
2. 输入你想把工作中心分配给的类。系统自动在你当前正在维护的对象(在这种情况下，是工作中心)的基础上设置类种类。如果工作中心有几个类种类，你可更改类种类。
3. 如果需要的话，通过按值来维护特性值。



给子系统分配工作中心

你可通过在工作中心维护中输入子系统的方法把工作中心数据传送到子系统（外部应用）以用于工厂数据收集（PDC）。

如果你想输入一个或多个子系统，执行如下：

1. 在工作中心的 *基本数据* 屏幕上，例如，选择菜单项 *附加_子系统链接*。
你到达 *子系统分组* 屏幕。
2. 输入发送工作中心数据的子系统。



检查工作中心

你可以检查一个工作中心的数据是否完全。这是非常有用的，例如，如果你在所有有关屏幕被处理之前已经结束了工作中心维护。系统检查是否工作中心类别的所有重要数据已经被维护。

如果数据不完全，系统显示一个屏幕，你必须在该屏幕上进行输入。如果你没有输入遗漏的输据，需要这些数据的程序将不能执行。例如，如果排产基础没有定义的话你就不能执行排产。

为了检查一个工作中心的数据是否完全，在工作中心维护的任一屏幕中选择菜单项 *工作中心_检查*。



冻结工作中心

如果你不想立即使用工作中心你可冻结工作中心，被冻结的工作

中心可在以后轻松的解冻。例如，如果你想在工艺路线或工作订单中使用冻结的工作中心，你将收到系统的警告。

为了冻结一个工作中心，执行如下：

在**基本数据**屏幕中，选择菜单项**附加 _ 状态 _ 冻结/解冻**。那么工作中心在以后的使用中将被冻结。

如果你不想冻结工作中心，选择用于冻结的相同菜单项。你将收到工作中心已经解冻的系统消息。

created with Help to RTF file format converter



删除工作中心

你可从任何任务清单中或工作订单中删除不再需要的工作中心。为了删除一个工作中心，在工作中心菜单中选择菜单项**工作中心 _ 更改**。这将调用工作中心维护的初始屏幕。

- 如果工作中心没有被使用，你可直接删除它。如果你想直接删除一个工作中心，在**基本数据**屏幕上选择菜单项**工作中心 _ 删除**。一旦你删除了工作中心，它的将不再在数据库中存在。你不能再归档工作中心。
- 如果工作中心正在使用，你可给它设一个**删除标志**。一旦设了删除标志，你不能再分配这个工作中心。如果你想给工作中心设置删除标志，选择**基本数据**屏幕中的菜单项**附加 _ 状态 _ 删除标志**。

删除标志现在设定了。在下次重组运行时，你可把它作为将被删除的工作中心的选择标准。



注释

无论你是否设置了删除标志，你都可归档并删除工作中心。你可通过选择与设置时所用的相同的菜单项来去掉删除标志。



创建工作中心层次

工作中心层次可用来给工作中心定位并可累计可用能力和能力需求。在你把工作中心分配给层次之前，你必须创建一个层次。

为了创建一个工作中心层次，执行如下：

1. 选择菜单项**后勤 _ 生产 _ 主数据 _ 工作中心和层次 _ 创建**。
你可到达**创建层次**屏幕。
2. 输入层次和工厂的名字。按 **ENTER**。
你到达**表头数据**屏幕。
3. 输入层次的短文。
4. 如果你不想维护任何附加数据，选择菜单项**层次 _ 保存**来保存层次。

关于其他信息请参看

分配工作中心

显示层次图
层次结构



分配工作中心

存在两种把工作中心分配给层次的方法：

- 层次维护中的分配
- 在工作中心维护中的分配



层次维护中的分配

为了在层次维护中给层次分配工作中心，执行如下：

1. 从层次维护的表头数据屏幕，选择菜单项 **转向 _工作中心分配** 或按功能码 **工作中心分配**。
你将到达 **工作中心选择** 对话框。
2. 给层次分配工作中心。你在维护层次时有下列选择：
 - 为了给层次只分配一个工作中心，输入工厂和工作中心。按功能码继续，你将到达 **工作中心分配** 屏幕。
 - 为了同时分配几个工作中心（例如，所有以“Dril”开头的工作中心），通常输入工作中心，(Dri*)。如果需要，你可通过输入工作中心类别，负责人或位置来限制你的选择。
系统在 **工作中心分配** 屏幕上显示所有以你输入的字符串开头并符合你的选择标准的工作中。已经分配给层次的工作中心将被标出来。
3. 在 **工作中心分配** 屏幕中，选择你想分配的工作中心。选择菜单项 **转向 _返回** 或 **转向层次图** 并把工作中心放在层次中恰当的位置。为了做到这些，选择菜单项 **转向 _图形** 或按功能码 **图形**。

为了分配更多的工作中心，选择菜单项 **转向 _工作中心分配** 或按对应的功能码。你到达 **工作中心分配** 屏幕。选择菜单项 **编辑 _新分配** 你可到达对话框 **工作中心选择**。



在工作中心维护中的分配

你可在工作中心维护中用创建和更改选项来给层次分配工作中心。

为了在工作中心维护中给层次分配工作中心，执行如下：

1. 从一个工作中心维护屏幕中，例如 **基本数据**，选择菜单项 **转向 _层次 _关系**。
你将到达 **层次关系** 屏幕，在该屏幕上现存的给层次的工作中心分配被显示。
2. 选择菜单项 **编辑 _输入**。

- 你到达对话框其他层次。
3. 输入工厂和你想把工作中心分配给的层次。按功能码继续。你将到达层次细节屏幕。
 4. 为了把一个工作中心定义为根, 设置适当的指示符。通过把工作中心定义为一个根层次, 你把它放在层次的最高层。如果层次没有一个根, 工作中心只能被定义为根。
 5. 如果相关, 输入上级工作中心。你只能在层次维护的层次图中更改此关系。

注释

如果你没有输入一个根或一个上级工作中心, 层次中将不会有工作中心分配。

6. 如果需要的话, 在层次细节屏幕中维护停止展开指示符。你可用该指示符来确定什么时间累计可用能力, 层次比该工作中心进一步展开。例如, 如果工作中心的可用能力比它的下层工作中心累计的可用能力大, 这将是恰当的。如果你输入了系统累计到的层次级并且你已为工作中心设置了停止展开指示符, 系统将只累计到层次分支内对应的工作中心。



显示层次图

你在可用层次维护中的图形来定位层次中的工作中心。你可在层次中和工作中心维护中显示层次关系图。

从层次维护屏幕, 你可通过按功能码图形或选择菜单项转向_图形来访问层次图。

从工作中心维护屏幕, 你可以通过选择菜单项转向_层次_层次图来访问层次图。



层次结构

在图形屏幕上的层次维护中, 你可把工作中心放在在显示区域的单独层次级上。你可执行下列功能:

- 连接工作中心
- 删除工作中心连接
- 显示层次结构
- 限制层次结构显示



连接工作中心

为了在层次中连接工作中心, 在图形屏幕上执行如下:

1. 按功能码连接。当你移动鼠标箭头或光标时图形中出现点划线。

2. 把光标置于**上级**工作中心上，在此处你单击并按住鼠标左键。
3. 通过按住鼠标左键并对下级工作中心画一条线来连接工作中心。

注释

仅当他们没有在层次中被分配一个上级位置时，你才能把处于下级位置的一个工作中心分配给另一个工作中心。为了使一个上级工作中心变为下级工作中心，你必须先删除已存在的连接。

为了除去工作中心选择，当光标不在图形的对象上时单击鼠标左键就可以了。



删除工作中心连接

为了删除层次中的一个工作中心到另一工作中心的连接，请按如下执行：

1. 在图形屏幕的层次维护中，选择你要删除其连接的下级工作中心。
2. 按功能码分解。与工作中心的连接被删除。现在你可以再次连接工作中心。

你可以通过使用设置菜单来设置图形选项（颜色，分辨率，对象选择类型，等等）。

其他有关图形和其设置的信息请参看 *BC SAP 图形：用户指南*。

created with Help to RTF file format converter



显示层次结构

为了把层次按结构显示，在层次维护的表头数据屏幕上选择菜单项**转向_层次结构**。你也可通过选择菜单项**转向_层次_结构**在工作中心维护中显示。

你到达**层次结构**屏幕，在该屏幕上工作中心和它们的层次用它们的层次级来显示。



限制层次结构显示

你可在结构或图形中选择下列方法来限制层次：

- 在某个工作中心之后显示层次中的工作中心
- 显示特定数目的层次级

因为你可在工作中心和层次维护中限制显示，下面的循序渐进过程以层次维护为基础。

在工作中心之后显示

为了在某个工作中心之后显示一个层次，执行如下：

1. 例如，在表头数据屏幕中，选择菜单项 **设置 _ 开始于 ...**
2. 你到达对话框 **从工作中心展开**。

输入你想在其下显示层次的工厂和工作中心。

为了除去这些输入并再次显示整个层次，再次访问对话框 **从工作中心展开**，并除去你的输入。

显示直至层次级

为了指定有多少层次级将被显示，执行如下：

1. 例如，在表头数据屏幕中，选择菜单选项 **设置 _ 层次**。你到达对话框 **增加层次**。
2. 输入下面要显示的层次的数目，从层次根开始。

为了除去这些输入并再次显示整个层次，再次访问对话框 **增加层次** 并覆盖你的输入。

注释

你准备层次显示的方法不影响用工作中心层次累计的能力（参看 **累计可用能力**）。这些设置只与层次显示有关。

维护能力

创建能力

表头数据

一般数据

可用能力

标准可用能力

计划细节

参照或复制可用能力

可用能力区间

显示可用能力区间

创建可用能力区间

复制可用能力区间

维护可用能力版本

班次

能力分配

通过复制创建能力

显示可用能力

[累计可用能力](#)

[重置能力数据](#)



创建能力

你通过选择下列菜单项 [后勤](#) _ [生产](#) _ [主数据](#) _ [工作中心](#) 然后是 [能力](#) _ [创建](#), [更改](#) 或 [显示](#) 来到达能力维护屏幕。

现在你可维护：

- 共享能力
- 参照能力（其被创建用于复制或参照）

注释

在工作中心维护中细节屏幕上的能力维护与用菜单项 [能力](#) 到达的能力维护是相同的。

你可 [创建](#)，[更改](#) 和 [显示](#) 能力。你可用的处理类型取决于你的权限。

在系统定制中，你可为能力类别和工厂的某些组合创建一个具有默认值的默认能力。使用默认能力会减少在创建新的能力时所需的时间。其他有关信息请参看部分 [设置](#)。

为了创建一个能力，请选择菜单项 [创建](#)。系统显示能力维护的初始屏幕。输入下列数据：

- 能力所在的工厂
- 系统中能力的名字
- 能力类别，也就是，它是人力能力还是机器能力

你通过从初始能力维护屏幕选择菜单项 [转向](#) _ [表头数据](#) 来调用 [表头数据](#) 屏幕。你也可通过按 **ENTER** 来调用 [表头数据](#) 屏幕。

其他信息请参看：

[表头数据](#)

[可用能力区间](#)

[维护可用能力版本](#)

[班次](#)

[能力分配](#)

表头数据

表头数据是用于整个能力的数据并用于一般排产，也就是，与特定订单无关的排产。你可在下列主题中维护表头数据：

- 一般数据
- 可用能力
- 标准可用能力
- 计划细节

你可参照并复制可用能力。其他信息请参看：

[参照或复制可用能力](#)。

一般数据

负责维护、计划能力并对日工作计划进行分组的计划员组被包含在你可以维护的一般数据中。

当你使用**分组**时，你可创建和选择特定区域的班次顺序或班次定义（例如，在一个工厂内的不同工厂或不同区域）。在系统定制中（例如，在工作中心的系统定制中），当你输入该分组时，你可以为在可用能力维护中显示的分组维护班次顺序或班次定义。

班次 51-99 被用于后勤和分组 1-50 以及雇员管理。



注意

如果你没有在表头屏幕上输入分组，系统自动把分组“0”用于班次顺序和班次定义选择。如果你已输入了一个分组，你只能维护为该分组在系统定制中指定的班次顺序和班次定义的可用能力。

你可使用**共享能力**指示符来控制能力是否可被分配给几个不同的工作中心。

你可使用共享能力，例如，把钻孔机的操作员分配给几个工作中心作为共享能力。



注释

你只能在能力维护中维护**共享能力**指示符。如果你在工作中心维护中创建了一个能力，这个能力被分配给工作中心。它不能是共享能力。但是，你可给工作中心分配一个已存在的共享能力。

可用能力

在可用能力中，你可维护可用能力所基于的工厂日历 ID，可用能力的有效版本，和基本计量单位。如果你未输入工厂日历，该工厂的日历将被使用。

版本号用来标识具有相同类别的不同可用能力。你在表头屏幕上输入的作为有效版本的可用能力版本被用于能力计划和排产。

注释

如果你已输入了一个其可用能力与标准可用能力不同的有效版本，系统显示图标细节，你可以使用它然而直接转向可用能力区间屏幕上的有效版本。

注释

如果能力被用作排产的基础，你必须给能力分配量纲“时间”作为基本计量单位。

转换基本计量单位

你可以以非基本计量单位的一个或多个不同的计量单位显示可用能力，例如“件”和“吨”。但是，在转换基本计量单位时必须时输入新的量纲。

如果你想转换一个或多个替代计量单位，在表头屏幕中选择菜单项 *附加_计量单位*。你到达对话框 *转换的计量单位*，在此你可把替代计量单位转换成时间单位。

计量单位经常参照基本计量单位的量纲被显示。例如，如果基本计量单位是“小时”并且你想用“吨”来显示可用能力，你必须输入在某一时间内可生产的吨数，例如一小时或三十分钟内。

当你为一个计量单位定义转换因子时，该计量单位具有一个特定的量纲，例如吨，系统转换整个量纲。

标准可用能力

为了定义标准可用能力，请输入：

- 一个班次的开始和结束时间
- 中断长度
- 能力利用
- 单个能力的数目，例如，机器或人员的数目。

以组成标准可用能力的的数据为基础，系统以单位“小时”计算

能力的操作时间并以基本计量单位或你输入的一个计量单位计算可用能力。在输入一个具有与基本计量单位不同量纲的计量单位之前你必须首先维护一个转换。关于其他信息，请参看 [可用能力](#)。

注释

只要你还没有定义可用能力区间，标准可用能力对所有的版本都有效。

计划细节

你可在计划细节区域中维护能力计划所必需的数据。计划细节包括下列指示符：

- **与有限排产相关**：你使用此指示符来确定为能力执行有限排产。对于有限排产，系统把可用能力和能力负荷考虑在内。
- **可被多道工序使用**：用此指示符，你可确定该能力的可用能力可被多道工序使用。例如，当几道工序使用一个员工的可用能力或当你想在机器分组层次上计划时，这是有用的。
如果你没有设置此指示符，如果一道工序已经需要可用能力的一个部分，那么没有进一步工序可访问所剩的可用能力。
- **长期计划**：你设置该指示符来确定在长期计划(LTP)中考虑能力。长期计划的目的是在计划需要程序的基础上确定物料需求和能力。

你也可在计划细节区域中输入过载百分比。这个百分比是负荷超过可用能力的百分比（例如，工作是否可以在中断时完成）。

created with Help to RTF file format converter



参照或复制可用能力

当你创建一个可用能力时，你可以用不同的来源来 **复制或参照** 能力：

- 属于一个工作中心的能力
- 只被创建用来作为参照的共享能力或能力。

当你从参照能力中 **复制** 数据时，它在物理上被复制到新的能力。然后你可以在新的能力中更改这些被复制的数据。随后对参照能力的所做更改 **不** 反映到新的能力中。

当你在参照能力中**参照**这些数据时，它将被写入新的能力。你不能再在新的能力中更改这些数据，这意味着你不能创建新的可用能力区间。随后对参照能力所做的更改被反映到新的能力中。

注释

标准可用能力和可用能力区间都从参照中被写入新的能力中。

为了从相同的工作中心参照或复制能力，执行如下：

1. 从表头屏幕上选择菜单项**附加 _ 参照可用能力**。

你到达对话框**参照可用能力**。

2. 如果你在工作中心中创建能力并且你想参照同一工作中的一个能力，维护能力类别。

如果你**没**在工作中心中创建能力或如果你想参照其他能力，指定能力和对应的能力类别。

3. 如果你按

- 功能键**继续**，指定能力的的数据将被参照。
- 功能键**复制...**，指定能力的的数据将被参照。

注释

系统不允许你作进行多层参照。例如，如果你想参照或复制已经参照了Y的能力X的话，那么数据将直接从Y复制。

可用能力区间

标准可用能力对一个无限的时间周期有效。你可在可用能力区间中定义一个对有限时间周期有效的可用能力。你可在可用能力区间屏幕中显示并维护可用能力区间。为了从表头屏幕中调用这个屏幕，选择菜单项**转向 _ 可用能力区间**或按功能键**可用能力区间 ..**。

关于其他信息，请参照：

[显示可用能力区间](#)

[创建可用能力区间](#)

[复制可用能力区间](#)



显示可用能力区间

在*可用能力区间*屏幕上，你可根据可用能力的版本号和它们的有效性数据来选择可用能力。当你创建一个能力时，系统自动在可用能力区间屏幕中默认版本号为“1”。

如果你输入一个日期，在该日期有效的可用能力区间将被列出。如果你没有输入日期，所有可用能力区间都将被列出。

标准可用能力是可用能力区间总览中的第一个间隔。但是，为了更改标准可用能力，转向表头屏幕。

在*可用能力区间*屏幕中，下列数据被显示：

- 可用能力区间的有效期
- 告诉你标准可用能力是否对间隔有效的指示符
- 你已经指定的可用能力区间的班次顺序
- 在可用能力区间中指定何时(天数)可用能力被重复的周期长度
- 在可用能力区间内一天中的最大班次数目
- 告诉你间隔中的日期是否是工作日的指示符

如果你想显示一个版本号不是1的版本，执行如下：

1. 选择菜单项*转向 _版本 _其他能力版本*或按功能键另一能力版本。你到达对话框*其他可用能力版本*。
2. 输入你想显示的可用能力区间的版本号。请按继续。
系统显示你所选择的可用能力区间。



创建可用能力区间

为了输入一个新的可用能力区间，在可用能力区间屏幕上选择菜单项*编辑 _插入*或按功能键插入。你到达对话框*增加可用能力区间*。在此你可创建一个可用能力区间，它将被显示在可用能力区间屏幕上。

输入下列数据：

- 可用能力区间的**有效期**：你通过输入**有效开始日期**和**有效结束日期**来定义有效期。



注意

如果你输入的日期相同或重复，现存的可用能力区间以及比例将被删除或覆盖。你不能重复可用能力区间。

- **班次顺序**：输入定义一天或几天的班次顺序的班次顺序码。

注释

周期长度和班次数目自动从你输入的班次顺序中计算。

- **周期长度**：周期长度确定可用能力何时将被重复。你必须为循环周期维护可用能力。周期长度可以是七天中的一天或几天。这些长度使你易于确定循环中的哪一天(例如，哪个班次定义)在间隔内的某一日期有效。

系统从星期一开始循环。循环在可用能力区间开始之前的星期一开始生效。如果可用能力区间也从星期一开始的话，那么循环与间隔同时开始。

- **班次的数目**：在可用能力区间中输入一天的班次数目。
- **工作日**：用该指示符你可确定可用能力区间中的日子是否是工作日并由此确定能力是否可用。你可确定：
 1. 可用能力区间中的日子是工作日，如果工厂日历这样指定的话。
 2. 即使工厂的日历这样指定，可用能力区间中的日子仍不是工作日。
 3. 即使工厂的日历没有这样指定，可用能力区间中的日子仍是工作日。
- **默认班次值**：为组成能力组的“能力利用”和“单个能力的数目”（例如，机器数或人数）维护默认班次值。

一旦你为可用能力区间维护了所需的数据，按继续。

过程的细节描述如下表。

维护可用能力区间之后的引导

在可用能力区间中	你到达
如果你输入了一个班次顺序	将要显示可用能力区间的可用能力区间屏幕
如果你没有输入班次顺序，并且如果需要，你可从标准可用能力班次数为“1”	更改时间的班次屏幕
如果你没有输入班次顺序，并且你可为单个班次维护时间的班次	大于1 班次屏幕



复制可用能力区间

通过复制一个可用能力区间，你可以把已存在的数据从一个间隔复制到另一间隔。

为了在可用能力区间 屏幕中复制可用能力区间，执行如下：

1. 把光标置于你想复制的可用能力区间上。
2. 选择菜单项 *编辑 _ 复制*。
你到达对话框 *复制可用能力区间* 。
3. 输入新可用能力区间的有效期。系统从旧的间隔中复制数据到新的间隔。
4. 按功能键继续。现在新的可用能力区间被创建好了。



维护可用能力版本

为了为一个能力类别创建另一可用能力版本，执行如下：

1. 在可用能力区间 屏幕中，选择菜单项 *转向 _ 版本 _ 另一能力版本*。
你到达对话框 *另一可用能力版本* 。
2. 输入你想要维护的可用能力的版本号。按功能键继续。
你到达可用能力区间 屏幕。你输入的版本被显示。
3. 为了输入一个新的可用能力区间，选择菜单项 *编辑 _ 插入*。下一步与创建可用能力区间的步骤相同。

班次

存在两种到达 *班次* 屏幕的方法：

- 在你创建了一个可用能力区间之后，系统将自动显示 *班次* 屏幕（参见 *创建可用能力区间* 中的表）
- 你从 *可用能力区间* 屏幕到达 *班次* 屏幕。选择你想在其中维护班次的可用能力区间。选择菜单项 *编辑 _ 选择* 或按功能键选择。

维护班次

在 *班次* 屏幕中你可维护下列数据：

- **班次定义**：如果你输入一个班次定义，当你按 **ENTER** 时班次开始和结束以及中断的长度将从该定义中获取。

- 班次 开始
- 班次 结束
- 中断 长度
- 能力 利用
- 该班次中单个能力的数目

如果你想增加更多的班次，选择菜单项 **编辑** _ **新输入** 或按对应的功能键。系统自动在现存的班次后增加行。

如果你想插入附加班次，把光标置于将有更多的班次被插在前面的班次上，并选择菜单项 **编辑** _ **插入**。系统自动在所选择的班次之前插入附加行。

通常你必须连续插入班次，以使

- 插入班次的班次开始不与前面班次的结束重叠或
- 插入班次的班次结束不与后面班次的开始重叠。

注释

你不能维护重叠的班次。

复制班次

你可以复制现存的班次时间以创建一个新的班次。

为了复制班次，执行如下：

1. 把光标置于你想复制的班次上。
2. 在 **班次** 屏幕中，选择菜单项 **编辑** _ **复制...** 对话框 **复制班次参数** 被显示。
3. 输入你所选的班次将被复制的周日和班次数目。
4. 按功能键继续。

更改可用能力区间中的班次顺序

为了更改可用能力区间中的班次顺序，执行如下：

1. 创建一个可用能力区间，该间隔的有效期与包含你想更改的班次的间隔相同。
2. 为新可用能力区间定义班次。
3. 按功能键继续。旧的可用能力区间的班次将被复制到新的可用能力区间中。

能力分配

你可把能力分配给：

- 单个能力
- 人员
- 资格
- 位置

注释

你可根据你是否已在对应能力类别的系统定制中设置了 *能力类别周期* 指示符 把一个能力分配给某些对象。如果你设置了该指示符，你可以把具有该能力类别的能力分配给人员，资格和位置。如果你没有设置该指示符，你可以为一个能力创建单个能力。

单个能力

为了为一个能力创建单个能力，执行如下：

在表头屏幕中，选择菜单项 *转向_分配_单个能力*。这将调用 *单个能力分配* 屏幕，在该屏幕上你可按你所需定义任意个单个能力。

注释

单个能力通常具有与能力自身相同的能力类别。

如果为一个单个能力设置了 (*已*) *维护* 指示符，该单个能力的可用能力将被维护。

维护单个能力的可用能力

你可在工作中心或共享能力中根据能力类别维护单个能力的可用能力。为此，在 *单个能力分配* 屏幕上把光标置于单个能力上并选择菜单项 *编辑_选择* 或按功能键选择。

你到达表头屏幕，在此你可为你所选择的单个能力维护一般数据，可用能力数据和标准可用能力数据。

注释

如果没有为单个能力维护可用能力，系统从对应能力的操作时间计算可用能力。

人员

你可把员工分配给他们将要工作的能力。你想分配的员工必须在人力资源系统中。

为了把员工分配给能力，在表头屏幕中选择菜单项 *转向_分配_员工*。这样将调用 *人员分配* 屏幕，在此你可进行你的分配。

资格

你可以把资格分配给一个能力以保证所选择的员工适应该能力的工作。

为了给能力分配资格，在能力的表头屏幕中选择菜单选项 **转向_分配_资格**。你到达 **资格分配** 屏幕。

在 **资格分配** 屏幕中，你可以用两种对象类型来定义你的资格要求：

- 资格
- 需求参数文件

一个需求参数文件包括各种资格。根据你所选的对象类型输入一个 **资格** 或一个 **需求参数文件**。

为你所选择的对象类型维护下列数据：

- 一个与其他资格相关联的对象类型的 **优先级**
- 定义一个员工完成一个特定任务好坏的 **熟练程度**
- 以年计的雇员在工作中心工作的 **经验**

位置

通过给能力分配位置，你可根据分配给位置的资格限制能力的雇员选择。

为了给能力分配位置，在能力的表头屏幕上选择 **转向_分配_位置**。你到达 **位置分配** 屏幕。你所输入的位置将在人力计划与发展系统中被检查。



通过复制创建能力

你可复制已经存在的能力到你创建的能力中。为了指定一个能力将被复制，在初始屏幕上按功能键 **复制自...** 来创建一个能力。

你到达对话框 **复制自...**，在该对话框中你可输入你想复制的能力。

- 如果你想使用共享能力或参照能力，输入能力和它的能力类别。
- 如果你想复制属于一个工作中心的能力，输入工作中心码和它的能力类别。

你也可指定将被复制的数据：

- 表头数据
- 简短描述

- 可用能力区间

created with Help to RTF file format converter



显示可用能力

你可显示可用能力：

- 在 *可用能力参数文件* 屏幕中
- 或在 SAP 商业图表中

可用能力参数文件

在 *可用能力参数文件* 屏幕中你可直接比较不同的可用能力版本和/或不同的能力类别。你最多可同时比较三个可用能力版本和/或能力类别。

执行如下：

1. 输入能力类别和你想显示的可用能力的版本号。
2. 如果你想限制查找，输入你想看所有的可用能力区间的日期。
3. 按 ENTER 。

在该日期有效的所有间隔都将被显示。如果你没有输入日期，那么所有可用能力区间将被显示。

SAP 商业图表

你可以通过使用 SAP 商业图表来显示不同能力类别和/或版本的可用能力。在 *可用能力参数文件* 中显示的相同能力类别或版本的可用能力也在图形中显示。



注意

注意仅当这些可用能力以同一计量单位被显示在 *可用能力参数文件* 屏幕中时，你才能显示多个可用能力的图形。

为了显示可用能力的图形，执行如下：

1. 在 *可用能力参数文件* 屏幕中选择菜单项 *转向 _ 图形*。
你到达对话框 *周期模式的时间框架和选择* 。
2. 输入 **周期模式码**。周期模式码被用来指定连续时间段中的任一段。这些段的每一个都可以有一个特定的周期长度。其他关于周期模式码的信息，请参照 **累计可用能力** 。

如果你已输入了一个周期模式码，周期长度和周期类型将用该码来确定。

如果你没有输入一个周期模式码，输入下列数据：

- **周期长度**：确定多少个你输入的周期类型的单位将被一起显示。例如，如果周期长度是 4 并且周期类型是日历日，那么 4 个日历日将被一起显示。
 - **周期类型**：你可选择日历日，工作日，周，月和年用于显示。如果你选择工作日并且输入一个工厂日历，那么以工厂日历为基础的工作日将会以图形显示。
3. 输入你想看以图形表示的可用能力的开始和结束日期。
 4. 按功能键继续。

你到达 SAP 商业图表。不同能力类别的可用能力在你所输入的时间框架内以三维的方式显示。

5. 如果你想
 - 以两维或三维显示，选择菜单转向 *_选择视图*。
 - 以两维显示，选择菜单选项转向 *_两维视图*。这里的两维显示是 *选择视图* 两维显示的放大形式。

其他有关 SAP 商业图表的信息请参照 *BC SAP 图形：用户指南*。



累计可用能力

可用能力在能力计划中用一个层次来累计。这意味着可用能力在上级工作中心从下级工作中心的能力收集。当没有为上级工作中心直接维护可用能力时，这对于需求计划是非常有用的数据。

你可在能力维护和工作中心维护中以 **创建或更改** 模式来累计可用能力。



注释

如果你想在能力维护中，在初始能力维护屏幕上累计可用能力的话，输入你想作为累计的基础，也就是工作中心类别。

当累计可用能力时，注意下面几点：

- 当你累计有一个能力类别的能力时，现存的可用能力区间将被删除。累计的可用能力通过使用被周期模式码定义的时间框架的累计功能被创建。

标准可用能力在周期模式开始之前对时间周期是有效的。从周期模式最后一天开始的累计可用能力对下一个时间周期是有效的。

- 一个层次级中的可用能力被累计到最高层。中间层不能被

包括在累计中因为那可能会产生可用能力的重复。

- 在工作中心维护的 *层次细节* 屏幕中，你可以为一个工作中心设置 *停止展开* 指示符来指定在可用能力累计过程中，层次在该工作中心不被进一步展开。例如，如果该工作中心的可用能力比其下级工作中心的累计可用能力大的话，这是很有用的。

如果你已输入了可用能力被累计到的层次级并且你为一个工作中心设置了 *停止展开* 指示符的话，系统将只累计可用能力到这一层次分支中的上级工作中心。

- 可用能力被用在能力计划中。在能力计划中，工作中心的操作时间不计算在内。因为下级工作中心可以有不同的操作时间，系统自动定义操作时间作为有关工作中心的最大操作时间。
- 一个工作中心可存在于几个层次中。如果你想用不同的层次来累计可用能力，你可以通过能力类别的不同版本中记录这些不同的结果。通过在表头数据屏幕上输入有效的版本，你指定什么可用能力将被用于能力计划。

为了用层次来累计可用能力，执行如下：

1. 在可用能力区间 屏幕中，选择菜单项 *附加 _ 通过层次的可用能力*。

对话框 *使用层次来确定可用能力* 被显示。

2. 输入工厂和你想为其累计可用能力的层次的名字。
3. 在能力被累计的层次中输入层次的级别。该层次上的工作中心的可用能力被累计。
4. 指定间隔和你想在周期模式码中用来累计的时间周期。关于周期模式码的其他信息请参照 [累计可用能力](#)。

输入使用周期模式累计可用能力的开始日期。

5. 按功能键继续。

为工作中心能力累计可用能力，该能力工作中心是你当前正在维护的或在能力维护的初始屏幕中输入的。你可通过选择你想在可用能力区间 屏幕上更改的周期并然后按功能键选择来更改累计的可用能力。

6. 通过选择菜单项 *工作中心 _ 保存* 或 *能力 _ 保存* 来保存累计的可用能力。

注释

你也可在能力计划中动态地累计可用能力。其他有关信息，请参照 *PP 能力需求计划*。



重置能力数据

如果你已为测试目的而更改了能力数据，例如一个工作中心的可用能力或能力，并且没有保存所做的更改，你可恢复你的初始数据。为此，在表头屏幕上选择菜单项 *附加 - 重置能力*。

附加功能

显示工作中心的反查清单

显示能力的反查清单

替换工作中心

在工序中替换工作中心

使用菜单替换工作中心

定义对象总览

维护默认值

在任务清单中显示并更改对象

定义替换控制

替换工作中心

显示错误日志

报表

标准报表

显示工作中心清单

显示成本中心分配

显示工作中心能力

显示工作中心层次

用户自定义的报表



显示工作中心的反查清单

反查清单允许你显示使用工作中心的任务清单。从这个清单上你可显示任务清单的一个对象的概述或你可为单独工序显示细节屏幕。

为了显示使用工作中心的任务清单，执行如下：

1. 选择菜单项 **后勤 _ 生产 _ 主数据 _ 工作中心** 然后 **报表 _ 反查 _ 工作中心**。

你到达 **工作中心反查：选择** 屏幕。

2. 维护你想显示其用途的工厂和工作中心码。你可用关键日期来选择并显示在该日期有效的工序。如果你没有输入关键日期，使用工作中心的每道工序都要被显示。

指定你想为其显示工作中心用途的任务清单类型。

你可通过输入附加信息来限制你的查找：

- 状态
- 用途
- 计划员组
- 物料号

3. 在你输入数据之后，你可定义对象总览的结构。你可指定你想看的工艺路线，例如表头，顺序，工序，子工序，等等，以及那些对象中的字段。为此，选择菜单项 **设置 _ 对象总览** 或按功能码 **选择总览变式** ..

一个具有可能的总览变式的对话框被显示。通过把光标置于适当的行上并然后按功能键继续来选择总览变式。如果你没有选择总览变式的话，你将得到预定义的对象总览。

你可在用户参数文件中设置一个总览变式。为此，选择菜单项 **系统 _ 用户参数文件 _ 用户参数**。

注释

你可用对象总览来控制任务清单与你想显示的物料的关系。例如，你可选择显示一个物料的所有任务清单或一个任务清单的所有物料。

4. 选择菜单项 **转向 _ 执行** 或按功能码 **执行**。系统将显示一张使用工作中心的所有任务清单的清单。
5. 如果你想为某个任务清单中的一个对象显示其细节屏幕的话，选择对应的对象并选择菜单项 **转向 _ 细节**。

如果你想显示任务清单中的一个对象的总览，选择对应的对象并选择菜单项 **转向 _ 选择** 或按功能码 **选择**。



显示能力的反查清单

你可显示使用某个能力的工作中心。你可以看该能力是否为共享能力，排产的基础或参照可用能力。

为了显示使用能力的工作中心，执行如下：

1. 选择菜单项 **后勤 _ 生产 _ 主数据 _ 工作中心** 然后 **报表 _ 反查 _ 能力**。
你到达 **能力：反查** 屏幕。
2. 输入工厂和你想显示其用途的能力名字。
3. 如果你想显示一个工作中心为特定的能力，输入能力类别。
4. 选择你所输入的能力的用途。下列用途可供选择：
 - 作为共享能力
 - 作为排产的基础
 - 作为参照能力
5. 选择菜单项 **程序 _ 执行** 或按对应的功能码。

替换工作中心

在任务清单中有两种替换工作中心的方法：

- 在任务清单的工序中直接替换
- 在使用工作中心的所有任务清单中替换（用菜单）



注意

请注意当工作中心被替换时标准值可以被更改。

其他附加信息请参照：

[在工序中替换工作中心](#)

[使用菜单替换工作中心](#)



在工序中替换工作中心

如果你想在 一个或几个地方替换工作中心，你只要在工序中覆盖工作中心码即可。



使用菜单替换工作中心

为了替换所有或大量任务清单中的工作中心，执行如下：

1. 选择菜单项 **后勤** _ **生产** _ **主数据** _ **工作中心** 然后 **工作中心** _ **替换**。

你到达 **替换工作中心:选择** 屏幕。

2. 输入工厂，你想替换的工作中心的码，以及新工作中心的码。如果你输入一个更改号，有效期将从与更改号有关的日期开始 并且更改被登录。

所有在关键日期有效的工序都包括在查找中。如果你没有输入关键日期，系统显示使用工作中心的所有工序。

指定你想要 **反查** 报表的任务清单类型。

你可通过输入附加数据来限制查找：

- 状态
- 用途
- 计划员组
- 物料号

其他信息请参照：

[定义对象总览](#)

[维护默认值](#)

[在任务清单中显示并更改对象](#)

[定义替换控制](#)

[替换工作中心](#)

[显示错误日志](#)

created with Help to RTF file format converter



定义对象总览

在你在 **替换工作中心:选择** 屏幕中输入了数据之后，你可定义你的对象总览的结构。你可指定你想看的对象。例如表头，顺序，工序和子工序以及那些对象中的字段。例如，你也可显示使用同一任务清单生产的一种物料或所有物料的所有任务清单。

为了定义一个对象总览，执行如下：

1. 选择菜单项 **设置** _ **对象总览** 或按功能码选择总览变式。

你可到达对话框输入总览变式。

你可通过在选择屏幕上填入变式数据并选择菜单项 *转向_执行* 直接到达对话框 输入总览变式。

2. 选择一个总览变式

如果你没有选择一个总览变式，你将得到预定义的对象总览。



维护默认值

在工作中心中，你可输入并更改工序的作业类型和默认值。

如果你在新的工作中心中设置了参照指示符，当你替换它时默认值不能被更改。你只能在工作中心维护中更改这些值。但是，如果你不设置参照指示符，你可更改现存的默认值和作业类型或重新输入。

为了更改数据，执行如下：

1. 在 *替换工作中心：选择* 屏幕上选择菜单项 *设置_默认值* 或按功能码 *默认值*。

你到达对话框 *默认值：更改*。在此窗口，你可更改或输入新工作中心的码或选择工序的关键日期。

2. 输入工序和作业类型的默认值。

如果你为一个更改的或新输入的默认值设置了指示符 *传送值*，当工作中心被替换时该新值将被工序所接收。

3. 通过按功能码继续可返回 *替换工作中心：选择* 屏幕。



在任务清单中显示并更改对象

为了显示或更改一个任务清单中所选择的对象，执行如下：

1. 在 *替换工作中心：选择* 屏幕上选择菜单项 *转向_执行* 或按功能码 *执行*。

你到达 *选择结果* 屏幕，在此系统显示所有任务清单和使用被替换的工作中心的任务清单对象。

2. 通过使用该清单中的数据，你可：

- 在所选择的任务清单中更改数据
- 为所选择的任务清单中的工序或作业显示细节屏幕
- 显示任务清单中单个对象的总览并转向其他屏幕

下表显示如何在对象总览的任务清单中显示或更改单个对象。

在任务清单中显示或更改对象

如果你想要

选择

在所选择的任务清单中更改数据	你想更改的任务清单和菜单项环境 _ 显示 _ 更改
为一道工序显示细节屏幕	工序和菜单项转向 _ 细节
使用一个任务清单的全显示功能	你想在任务清单中查看其总览的对象和菜单项转向 _ 选择



定义替换控制

为了控制如何替换工作中心，执行如下：

1. 在 *选择结果* 屏幕中选择菜单项 *设置 _ 更改替换模式*。

你到达对话框 *BDC-模式：更改*，在此处你可维护下列数据：

功能： 该功能控制如何替换工作中心：

- **联机：** 在你选择功能码或选择菜单项 *替换* 之后，替换被立即执行。你想替换工作中心处的对象被一个接一个的处理。根据你所选择的显示模式，系统将显示维护屏幕来输入替换旧的工作中心所需的附加数据（例如，其他默认值）。
- **批输入进程：** 批输入进程由系统创建。工作中心在稍后的一个时间点被替换。为了替换工作中心，你可用进程管理来处理批输入进程的内容。你可从每个应用通过选择下列菜单项：*系统 _ 服务 _ 批输入 _ 编辑* 来调用此进程管理。

显示模式： 显示模式控制在替换中将显示那个屏幕。你可有下列选择：

- 替换工作中心的所有屏幕
- 只有在替换中出错的屏幕。例如，如果新的工作中心与旧的工作中心有不同的默认值，并且默认值需要被输入，那么默认值的输入屏幕将被显示。
- 不显示任何屏幕

进程： 你想在以后用来替换的工作中心的批输入进程的名字。

权限： 把权限与批输入进程处理链接起来的名称或标识。

保存模式： 控制在替换时保存或更新是否以同步（同时）或异步（延迟）模式。在软件的标准版本中，更新是同步执行的。

2. 通过按功能码继续来保存你的输入。



替换工作中心

为了替换一个工作中心，执行如下：

1. 在*选择结果*屏幕上选择替换工作中心的对象。为了选择所有对象，选择菜单项*编辑 _ 选择*以及适当的选项。系统选择对象。
2. 为了替换工作中心，请选择*编辑 _ 替换工作中心*或按对应的功能码。

在所选择的对象中旧的工作中心被新的工作中心所替换。



显示错误日志

你可显示错误日志来获取所发生的错误的更多信息。使用错误日志，你可以：

- 收集系统消息
- 根据某些标准来给系统消息排序并分组

系统消息可用他们的消息**类型**来标识。下列消息类型将在错误日志中显示：

- 通知消息
- 警告消息
- 错误消息
- 终止消息

为了显示错误日志，执行如下：

1. 在*选择结果*屏幕中，例如，选择菜单项*转向 _ 日志*。你到达*错误管理与分析：初始屏幕*。
系统显示每种消息类型的消息数，他们的重量和在更改或替换功能时出现的最大重量。
2. 为了显示错误日志，选择菜单项*日志 _ 显示 _ 消息清单*或按功能码消息清单。
3. 为了显示某部门或某种消息类型的错误日志，选择菜单项*日志 _ 显示*和相应的菜单项。
4. 在错误日志中，在**字段选择**中指定的数据字段被显示。字段选择在系统中被预先定义。你可通过选择菜单项*设置 _ 字段选择...*来更改它。

出现一个对话框 *设置: 字段选择*，在该对话框中你可以从下面选择你想显示在错误日志中的数据字段：

- 应用区域
- 消息类型
- 消息
- 消息文本
- 任务清单类型
- 组
- 组计数器
- 顺序
- 工序
- 部门
- 负责组
- 组分配

注释

如果你没有选择数据字段“消息文本”，系统消息文本将不显示。

5. 为了根据特定的标准在错误日志中为消息排序，选择菜单项 *编辑_排序* 和你想要的排序条件。你可从下列排序条件中选择：
 - 部门
 - 组 1
 - 组 2
 - 消息类型
 - 任务清单

报表

你可通过选择菜单项 *报表* 来调用工作中心报表。你会发现 *报表* 所在的菜单栏上，你可以找到其他菜单项，例如 *工作中心*，*能力* 和 *层次*。

你在创建工作中心报表中有下列选择：

- 你可使用系统传递的标准报表。
- 你可使用工作中心的逻辑数据库并创建你自己的报表。

关于其他信息，请参照：

[标准报表](#)

[用户自定义的报表](#)

标准报表

下面是 SAP 预先定义的标准报表：

- 工作中心清单
- 成本中心分配
- 工作中心能力
- 工作中心层次

关于其他信息，请参照：

[显示工作中心清单](#)

[显示成本中心分配](#)

[显示工作中心能力](#)

[显示工作中心层次](#)



显示工作中心清单

为了产生所有工作中心的清单，执行如下：

1. 选择菜单项 **后勤 _ 生产 _ 主数据 _ 工作中心和报表 _ 工作中心清单**。
你到达 **工作中心清单** 屏幕。
2. 输入你认为工作中心所在的工厂。输入 **工作中心类别** 并且如果需要，输入工作中心的负责人来限制查找。
3. 你可输入确切的工作中心码或通用字符串来查找。如果你没有输入工作中心码，那么所有符合选择标准的工作中心都将被查找并被显示。
4. 如果需要，设置 **层次展开** 指示符：
 - 如果你没有设置该指示符，可能的层次输入将被系统忽略。
 - 如果你设置了该指示符，输入工厂和被查找层次的名字。如果你输入了工作中心码，层次从该工作中心开始展开。
5. 选择菜单项 **程序 _ 执行** 或按功能码执行。

created with Help to RTF file format converter



显示成本中心分配

为了产生所有成本中心分配的清单，执行如下：

1. 选择菜单项 *后勤 _ 生产 _ 主数据 _ 工作中心和报表 _ 成本中心分配*。

这将调用 *把工作中心分配给成本中心* 屏幕。

2. 输入被用在查找某成本控制范围或成本中心分配中的工厂和工作中心。如果你想查找所有的工作中心，请不要输入工作中心码。
3. 通过输入工作中心类别来限制查找。
4. 如果需要，输入你想要系统查找的成本控制范围和成本中心。

关于 *层次展开* 如何影响显示的附加信息，请参照：[显示工作中心清单](#)。

5. 选择菜单项 *程序 _ 执行* 或按功能码执行。



显示工作中心能力

为了产生所有工作中心能力的清单，执行如下：

1. 选择菜单项 *后勤 _ 生产 _ 主数据 _ 工作中心和报表 _ 工作中心能力*。

你到达 *工作中心能力* 屏幕。

2. 输入被用于查找特定工作中心类别的工厂和工作中心。如果你想查找所有的工作中心，请不要输入工作中心码。
3. 通过输入工作中心类别来限制查找。
4. 输入查找的能力类别。

关于 *层次展开* 如何影响显示的其它信息，请参照：[显示工作中心清单](#)。

5. 选择菜单项 *程序 _ 执行* 或按功能码执行。



显示工作中心层次

为了产生层次中所有工作中心的清单，执行如下：

1. 选择菜单项 *逻辑 _ 生产 _ 主数据 _ 工作中心 和 报表 _ 工作中心层次*。

你到达 *工作中心层次* 屏幕。

2. 输入被用于查找层次的工厂和工作中心。如果你想查找所有的工作中心，请不要输入工作中心码。
3. 通过输入工作中心类别来限制查找。
4. 输入被查找的层次的层次工厂和层次名字。

如果你输入层次号，你将得到一张在该层次中符合选择标准的所有工作中心的清单。

5. 选择菜单项 *程序 _ 执行* 或按功能码执行。

用户自定义的报表

如果你想要的信息未被包含在标准报表中，你可创建你自己的报表。你可以使用现存的报表作为参照。例如，程序 RCRA0010 被用来创建工作中心清单。

当你创建自己的工作中心评估报表时使用下列数据：

- 逻辑数据库：CR
- 应用：C

关于写你自己的报表程序的其它信息，请参照 *BC ABAP/4用户手册*。

管理工作中心

有效期

管理数据

权限

更改文档

显示更改文档

归档工作中心



有效期

你可指定下列工作中心分配的有效期:

- **成本中心分配** : 你可在不同的时间周期把一个工作中心分配给不同的成本中心。例如, 你可在一年里把工作中心分配给成本中心 XY 并且在随后的月或年中把它分配给成本中心 Z.
- **其他分配** : 你可为分配给工作中心或能力的下列对象指定有效期:
 - 员工
 - 职位
 - 资格

你可在相同的周期中把不同的员工, 职位或资格分配给相同的工作中心。



管理数据

管理数据 对话框显示下列数据:

- 工作中心的 **技术信息** : 在此你看到工作中心的系统内部码。这些信息与系统管理者和开发者特别有关。
- 工作中心的 **上一次更改** : 你可查看上一次更改的时间和做更改的人。
- 工作中心的 **状态** : 该状态告诉你工作中心是否可以被使用, 也就是, 它是否被冻结或作了删除标志。

为了显示管理数据, 执行如下:

在工作中心维护屏幕(例如, *基本数据* 屏幕)的任何一个屏幕上选择菜单项 *附加 --> 管理数据*。



权限

在每天的操作中, 你会想限制可以在工作中心维护中执行某些功能的用户。例如, 你可能想允许一个用户显示工作中心主记录但不更改它。在 SAP 系统中存在有符合你所有要求的权限检查。

用户主记录

只有当已经为此用户创建了用户主记录时，用户才能访问 SAP 系统。在用户的主记录中为每个用户定义权限。你的系统管理员负责维护用户主记录并分配权限。权限在系统定制中分配。

你可在系统定制中显示你的权限。

权限检查

用户对工作中心的访问和能力数据可由下列权限确定：

- 作业权限
- 工厂权限
- 工作中心类别权限

作业是处理类型 **创建，更改，显示和删除**。系统检查用户是否可在一个工厂中执行某个作业，例如工作中心或能力维护。例如，一个用户也许能在工厂 0001 中 **创建，更改和显示**，但他/她在工厂 0002 中只能显示。

另外，你可根据工作中心类别来限制用户 **创建，更改和显示** 工作中心的权限。



更改文档

你可以通过使用更改文档来列出并且如果需要，打印对一个工作中心字段所做的所有更改。



注释

你必须在工作中心的系统定制中为工作中心类别设置 **更改文档** 指示符来显示更改文档。



注释

仅当你已经在数据字典中设置了相应的指示符时，你才能显示一个字段的更改文档。系统为每次过帐显示对字段所做的所有更改。

关于其他信息，请参考 [显示更改文档](#)。



显示更改文档

为了显示对工作中心所做的更改文档，执行如下：

1. 在工作中心初始屏幕中，选择菜单项 *报表 --> 更改文档*。
你到达 *工作中心更改文档* 屏幕。
2. 输入工作中心或你想显示其更改文档的工作中心。
3. 如果需要的话，限制工作中心选择：
 - 设置 *层次展开* 指示符并输入一个层次来选择层次中所有的工作中心或至一个特定层次级的所有工作中心。
 - 输入负责人
 - 输入职位
 - 输入任务清单用途
4. 如果需要，限制被显示的更改文档的数量。输入：
 - 被 ... 更改：系统显示被特定的人所做的所有工作中心更改。
 - 开始日期：系统显示该日期之后的所有工作中心更改。
 - 开始时间：系统显示该时间之后的所有工作中心更改。
 - 结束日期：系统显示该日期以前所有工作中心更改。
5. 按执行。
系统显示工作中心更改文档的清单。在特定时间对一个工作中心所做的所有更改被包含在一个文档号中。



归档工作中心

你可把你不再需要的工作中心归档。在归档过程中，系统把数据写到档案文件中并在归档之后删除数据。

你可通过归档对象 **PP_WKC** 来归档并删除工作中心数据和工作中心能力。你可以删除直接分配给工作中心的能力。但是，你不能删除共享能力和参照能力。

你可以归档并删除工作中心，而不管是否为它们设置了删除指示符。删除标志可被用作工作中心的选择标准。

- 为了调用归档功能，从工作中心菜单，选择菜单项 *附加 --> 归档*。
- 归档的标准设置已经存在于 **SAP** 系统中。为了更改归档的一般设置，在系统定制中执行下列步骤 *交叉应用组件 --> 一般任务功能：定义归档进程的控制参数*。

注释

注意逻辑上被删除但仍然使用对象（例如，工序）的工作中心，物理上在数据库中不能被归档/删除。

其他有关工作中心归档的信息，请参考 R/3库，在基本组件 --> 应用数据归档文档中的系统管理下。

设置

默认工作中心

默认能力

工作中心中的字段选择



默认工作中心

如果你想把默认值复制到工作中心中，使用**默认工作中心**。在默认工作中心中指定**工作中心类别**和**工厂**的组合的默认值。当你创建具有相同的工作中心类别和工厂的工作中心时，这些默认值被自动接管。



注释

你不能从默认工作中心复制长文或描述。

默认工作中心被专门用于准备默认值并且不能用码来标识它们。你可在工作中心的系统定制中维护它们。



默认能力

如果你想把默认值复制到一个能力中，使用**默认能力**。**能力类别**和**工厂**组合的默认值在默认能力中被指定。

你可以确定能力表头数据的默认值。在创建具有相同的能力类别和工厂的能力时这些默认值被自动接管。



注释

你不能从默认工作中心复制长文或描述。

默认能力被专门用于准备默认值并且不能用码来标识它们。你可在能力计划中的工作中心系统定制中维护它们。



工作中心中的字段选择

在工作中心的系统定制中，你可使用字段修改来影响在工作中心维护屏幕上显示的单个字段的属性。你可指定某些数据字段是否被显示为：

- 输入字段
- 所需的输入字段
- 显示字段
- 隐含字段
- 高亮度字段

你可决定每个屏幕组的字段是否是可修改的或可影响的。屏幕组的一些例子如下：

- 基本数据
- 默认值
- 排产
- 能力总览

工作中心类别 是工作中心中的影响字段。当你在系统定制中定义字段选择时是工作中心类别被用作参照。



例子

为了指定，例如，只有“SAP1”被用作工作中心类别“001”的标准值码，在默认工作中心中为工作中心类别“001”输入标准值码“SAP1”。然后为工作中心类别“001”设置字段*标准值码*以显示（“Disp”）。